

EPSON

Manuale dell'utente

Home Projector

EH-QB1000B

EH-QB1000W

Indicazioni Utilizzate in Questo Manuale 6

Uso del manuale per la ricerca di informazioni 8

Ricerca per parola chiave 8

Saltare direttamente dai segnalibri 8

Stampa delle sole pagine necessarie 8

Ottenere l'ultima versione dei documenti 9

Presentazione del proiettore 10

Parti e funzioni del proiettore 11

Parti del proiettore - Parte anteriore/superiore 11

Parti del proiettore - Parte posteriore 12

Parti del proiettore - Base 13

Parti del proiettore - Porte di interfaccia 13

Parti del proiettore - Pannello di controllo 14

Parti del proiettore - Telecomando 15

Configurazione del proiettore 17

Posizionamento del proiettore 18

Note sul trasporto 19

Configurazione del proiettore e opzioni di installazione 19

Distanza di proiezione 20

Installazione del cavo di sicurezza 21

Quando si utilizza il montaggio a soffitto ELPMB22 21

Quando si utilizza il montaggio a soffitto ELPMB30 22

Collegamenti del proiettore 24

Collegamento a una sorgente video HDMI 24

Collegamento a un computer per video HDMI 25

Connessione di un lettore multimediale in streaming 25

Collegamento a dispositivi esterni 26

Collegamento a un sistema AV compatibile eARC/ARC o Altoparlante esterno .. 26

Collegamento alla porta Trigger Out 27

Connessione alla rete cablata 28

Collegamento a una rete cablata 28

Selezione delle impostazioni di rete cablata 28

Fissaggio e rimozione del copricavo 30

Installazione delle batterie nel telecomando 32

Funzionamento del telecomando 33

Utilizzo delle funzioni base del proiettore 34

Accensione del proiettore 35

Spegnimento del proiettore 37

Visualizzazione di un motivo di prova 38

Modi di proiezione 39

Cambio del modo di proiezione usando i menu 39

Regolazione della posizione dell'immagine tramite scorrimento lente 41

Regolazione dell'inclinazione del proiettore 43

Forma dell'immagine 44

Correzione della forma dell'immagine tramite keystone orizzontale/verticale 44

Correzione della forma dell'immagine con Quick Corner 45

Correzione della forma dell'immagine con correzione punto 47

Ridimensionamento dell'immagine con la funzione di regolazione dello zoom 49

Messa a fuoco dell'immagine usando il tasto Lens 50

Selezione di una sorgente immagine 51

Rapporto d'aspetto dell'immagine 52

Cambio del rapporto d'aspetto dell'immagine 52

Rapporti d'aspetto dell'immagine disponibili 52

Modo colore	54
Cambio del modo colore	54
Modi colore disponibili	54
Regolazione della qualità dell'immagine	55
Regolazione della nitidezza	55
Impostazione dell'interpolazione frame	56
Regolazione della luminosità della sorgente luminosa	57
Attivazione della regolazione automatica della luminanza	57
Regolazione della risoluzione dell'immagine	58
Regolazione del colore dell'immagine	60
Regolazione della temperatura colore	60
Regolazione dell'offset RGB e del Guadagno	61
Regolazione della gamma	62
Regolazione di sfumatura, saturazione e luminosità	63
Regolazione delle funzioni del proiettore	65
Funzioni Link HDMI	66
Uso dei dispositivi connessi tramite le funzionalità Link HDMI	66
Disattivazione temporanea dell'immagine	68
Salvataggio delle impostazioni in memoria e uso delle impostazioni salvate	69
Uso delle funzioni di regolazione dell'immagine avanzata	71
Regolazione della tonalità del colore (uniformità del colore)	71
Funzioni di sicurezza del proiettore	74
Blocco delle impostazioni e dei tasti dell'obiettivo del proiettore	74
Sblocco dei tasti del proiettore	75
Installazione di un codice di sicurezza	75
Monitoraggio e controllo del proiettore	76
Controllo di un proiettore in rete usando un browser internet	77

Opzioni di controllo del web	78
Utilizzo dei comandi ESC/VP21	81
Elenco comandi ESC/VP21	81
Layout cavo	81
Supporto per PLink	82
Regolazione del menu Impostazioni	83
Utilizzo dei menu del proiettore	84
Utilizzo della tastiera su schermo	86
Testo disponibile utilizzando la tastiera a schermo	86
Impostazioni della qualità dell'immagine - Menu Immagine	87
Impostazioni segnale in ingresso - Menu I/O segnale	90
Impostazioni di installazione del proiettore - Menu Installazione	93
Impostazioni di visualizzazione del proiettore - Menu Schermo ..	94
Impostazioni della funzione proiettore - Menu Funzionamento ..	96
Impostazioni di amministrazione del proiettore - Menu Gestione	97
Impostazioni di rete del proiettore - Menu Rete	99
Menu Rete - Menu Impostazioni di rete	99
Menu Rete - Menu LAN cablata	100
Menu Rete - Menu Controllo Proiettore	100
Impostazioni di memoria della qualità dell'immagine - Menu Memoria	102
Impostazioni iniziali e opzioni di reset del proiettore - Menu Impostazioni iniziali/tutto	103
Copia delle impostazioni del menu tra proiettori (Configurazione di gruppo)	104

Trasferimento delle impostazioni da un'unità flash USB	104	Regolazione di un'immagine non rettangolare	131
Trasferimento delle impostazioni da un computer	105	Regolazione di un'immagine sfocata o disturbata	131
Notifica errore configurazione di gruppo	106	Risoluzione di problemi di immagine parziale	131
Manutenzione del proiettore	107	Regolazione di un'immagine che presenta rumore o interferenze elettrostatiche	132
Manutenzione del proiettore	108	Regolazione di un'immagine con luminosità o colori non corretti	133
Pulizia dell'obiettivo	109	Regolazione di un'immagine capovolta	133
Pulizia dell'alloggiamento del proiettore	110	Sincronizzazione di immagine e suono	133
Manutenzione del filtro dell'aria e delle prese d'aria	111	Soluzione dei problemi audio	134
Pulizia dei filtri dell'aria e delle prese d'aria	111	Risolvere i problemi operativi del telecomando	135
Sostituzione del filtro dell'aria	113	Risoluzione dei problemi di Link HDMI	136
Regolazione della convergenza del colore (allineamento del pannello)	116	Soluzione dei problemi di rete	137
Aggiornamento del firmware	118	Soluzioni quando non è possibile accedere al proiettore attraverso Internet	137
Aggiornamento del firmware tramite dispositivo di archiviazione USB	118	Appendice	138
Aggiornamento del firmware tramite un computer e cavo USB	119	Accessori opzionali e parti di ricambio	139
Risoluzione dei problemi	122	Supporti	139
Problemi di proiezione	123	Dispositivi esterni	139
Stato dell'indicatore sul proiettore	124	Parti di ricambio	139
Visualizzazione del display di stato	126	Dimensioni dello schermo e distanza di proiezione	140
Messaggi sul display di stato del proiettore	126	Risoluzioni di visualizzazione supportate dal monitor	142
Risoluzione di problemi di accensione o spegnimento del proiettore	129	Specifiche del proiettore	143
Risoluzione dei problemi di alimentazione del proiettore	129	Specifiche connettore	144
Risoluzione dei problemi di spegnimento del proiettore	129	Dimensioni esterne	145
Soluzione dei problemi di immagine	130	Elenco dei simboli e istruzioni per la sicurezza	146
Soluzione dei problemi di immagine mancante	130	Informazioni sulla sicurezza del laser	149
		Etichette di avvertenza del laser	149
		Glossario	151
		Avvisi	153



Indication of the manufacturer and the importer in accordance with requirements of EU directive	153
Indication of the manufacturer and the importer in accordance with requirements of United Kingdom directive	153
Limitazioni di impiego	153
Riferimenti ai sistemi operativi	154
Marchi di fabbrica	154
Nota sul copyright	154
Attribuzione del copyright	155

Indicazioni Utilizzate in Questo Manuale

Simboli di sicurezza

Il proiettore e i relativi manuali usano simboli grafici ed etichette a indicare contenuti che spiegano come usare il proiettore in sicurezza.

Leggere e seguire attentamente le istruzioni contrassegnate con tali simboli ed etichette per evitare infortuni o danni materiali.

 Avvertenza	Questo simbolo indica informazioni per un uso corretto del prodotto, che, se ignorate, potrebbero provocare infortuni o il decesso dell'utente.
 Attenzione	Questo simbolo indica informazioni per un uso corretto del prodotto, che, se ignorate, potrebbero provocare lesioni personali o danni fisici.

Indicazioni di informazione generale

Attenzione	Questa etichetta indica procedure che, se eseguite con poca cautela, potrebbero causare danni o infortuni.
	Questa etichetta indica informazioni aggiuntive che potrebbero essere utili da conoscere.
[Button name]	Indica il nome dei tasti del telecomando o del pannello di controllo. Esempio: tasto [Esc]
Menu/Nome impostazione	Indica il menu del proiettore e i nomi delle impostazioni. Esempio: Selezionare il menu Immagine ☛ Immagine > Modo colore
▶▶	Questa etichetta indica i link alle pagine correlate.
☛	Questa etichetta indica il livello di menu corrente del proiettore.

▶▶ Link correlati

- "Uso del manuale per la ricerca di informazioni" [p.8](#)

- "Ottenerne l'ultima versione dei documenti" [p.9](#)

Il manuale PDF consente di cercare informazioni tramite parola chiave o di saltare direttamente a sezioni specifiche tramite segnalibri. È inoltre possibile stampare solo le pagine necessarie. Questa sezione spiega come utilizzare un manuale PDF aperto con Adobe Reader X sul computer.

► Link correlati

- "Ricerca per parola chiave" [p.8](#)
- "Saltare direttamente dai segnalibri" [p.8](#)
- "Stampa delle sole pagine necessarie" [p.8](#)

Ricerca per parola chiave

Fare clic su **Modifica > Ricerca avanzata**. Inserire la parola chiave (testo) dell'informazione da trovare nella finestra di ricerca, quindi fare clic su **Cerca**. I risultati sono visualizzati in un elenco. Fare clic su uno dei risultati visualizzati per saltare a quella pagina.

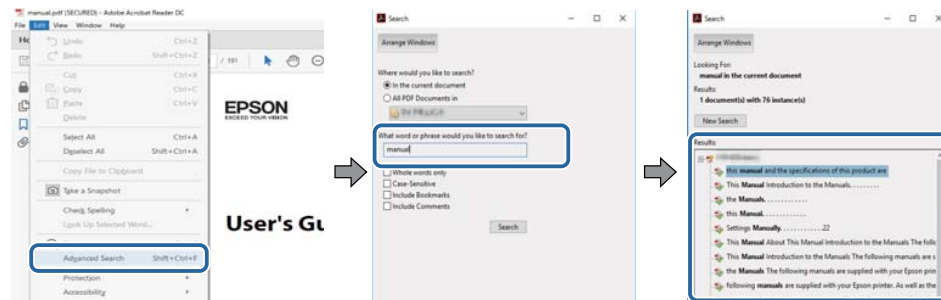

Saltare direttamente dai segnalibri

Fare clic su un titolo per saltare a quella pagina. Fare clic su + o > per visualizzare i titoli del livello inferiore in quella sezione. Per tornare alla pagina precedente, eseguire la seguente operazione sulla tastiera.

- Windows: tenere premuto **Alt**, quindi premere ←.

- Mac OS: tenere premuto il tasto di comando, quindi premere ←.

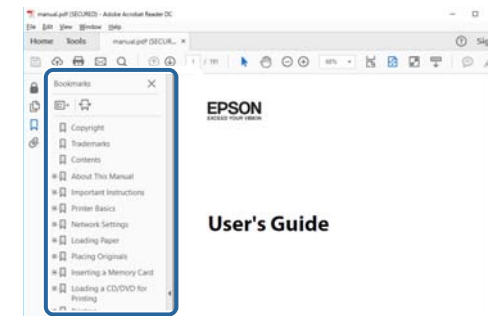

Stampa delle sole pagine necessarie

È inoltre possibile estrarre e stampare solo le pagine necessarie. Fare clic su **Stampa** nel menu **File**, quindi specificare le pagine da stampare in **Pagine in Pagine da stampare**.

- Per specificare una serie di pagine, inserire un trattino tra la pagina di inizio e la pagina di fine.
Esempio: 20-25
- Per specificare pagine non incluse nella serie, dividere le pagine con una virgola.
Esempio: 5, 10, 15

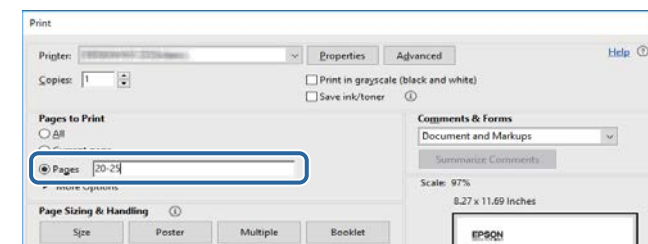

È possibile ottenere la versione più recente di manuali e specifiche sul sito web Epson.

Accedere a epson.sn e inserire il nome del modello.

Presentazione del proiettore

Consultare queste sezioni per ulteriori informazioni sul proiettore.

► Link correlati

- "Parti e funzioni del proiettore" [p.11](#)

Le seguenti sezioni descrivono le parti del proiettore e le relativi funzioni.

► **Link correlati**

- "Parti del proiettore - Parte anteriore/superiore" [p.11](#)
- "Parti del proiettore - Parte posteriore" [p.12](#)
- "Parti del proiettore - Base" [p.13](#)
- "Parti del proiettore - Porte di interfaccia" [p.13](#)
- "Parti del proiettore - Pannello di controllo" [p.14](#)
- "Parti del proiettore - Telecomando" [p.15](#)

Parti del proiettore - Parte anteriore/superiore

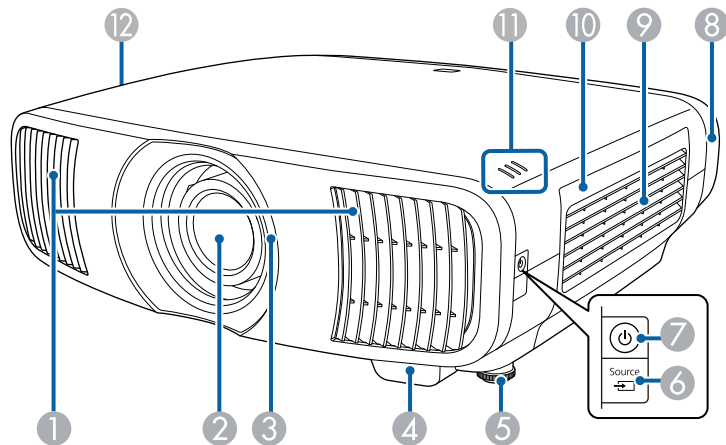

Nome	Funzione
1 Uscita ventilazione dell'aria	Uscita di ventilazione dell'aria utilizzata per raffreddare l'interno del proiettore. ⚠ Attenzione Durante la proiezione, non avvicinare il viso o le mani all'uscita di ventilazione dell'aria. Allo stesso modo, non avvicinarvi oggetti che possano deformarsi o danneggiarsi. L'aria calda che fuoriesce dall'uscita di ventilazione dell'aria può causare ustioni, deformazioni ai materiali o incidenti.
2 Obiettivo	Sorgente di proiezione delle immagini.
3 Otturatore dell'obiettivo	Si collega alla funzione di accensione/spengimento del proiettore e apre e chiude automaticamente l'otturatore.
4 Ricevitore remoto	Riceve i segnali dal telecomando.
5 Piedino anteriore regolabile	Quando il proiettore viene appoggiato su una superficie, per esempio una scrivania, ruotare il piedino in modo da allungarlo e accorciarlo per regolare l'inclinazione orizzontale.
6 Tasto [Source]	Consente di scorrere ciclicamente tra le varie sorgenti.
7 Tasto di alimentazione/ Indicatore (⏻)	Accende e spegne il proiettore. Si accende quando il proiettore è acceso.
8 Copricavo	Copertura per la sezione delle porte di interfaccia posteriori.
9 Presa dell'aria (filtro dell'aria)	Cattura l'aria per raffreddare l'interno del proiettore.
10 Coperchio del filtro dell'aria	Aprire per accedere al filtro dell'aria.

Nome	Funzione
① Indicatori	Indica lo stato del proiettore.
⑫ Presa dell'aria	Cattura l'aria per raffreddare l'interno del proiettore.

► **Link correlati**

- "Stato dell'indicatore sul proiettore" [p.124](#)
- "Funzionamento del telecomando" [p.33](#)
- "Manutenzione del filtro dell'aria e delle prese d'aria" [p.111](#)
- "Fissaggio e rimozione del copricavo" [p.30](#)

Nome	Funzione
④ Fissa cavo	Far passare una comune fascetta stringi filo attraverso questo punto per fissare i cavi.
⑤ Slot di sicurezza	Lo slot di sicurezza è compatibile con il sistema di sicurezza Microsaver prodotto da Kensington.
⑥ Ricevitore remoto	Riceve i segnali dal telecomando.

► **Link correlati**

- "Installazione di un codice di sicurezza" [p.75](#)
- "Parti del proiettore - Porte di interfaccia" [p.13](#)

Parti del proiettore - Parte posteriore

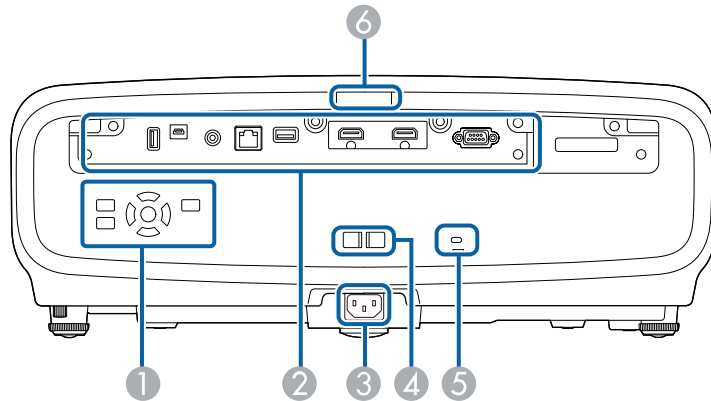

Nome	Funzione
① Pannello di controllo	Permette di comandare il proiettore.
② Porte di interfaccia	Collega i cavi dei dispositivi esterni.
③ Ingresso alimentazione	Consente di collegare il cavo di alimentazione al proiettore.

Parti del proiettore - Base

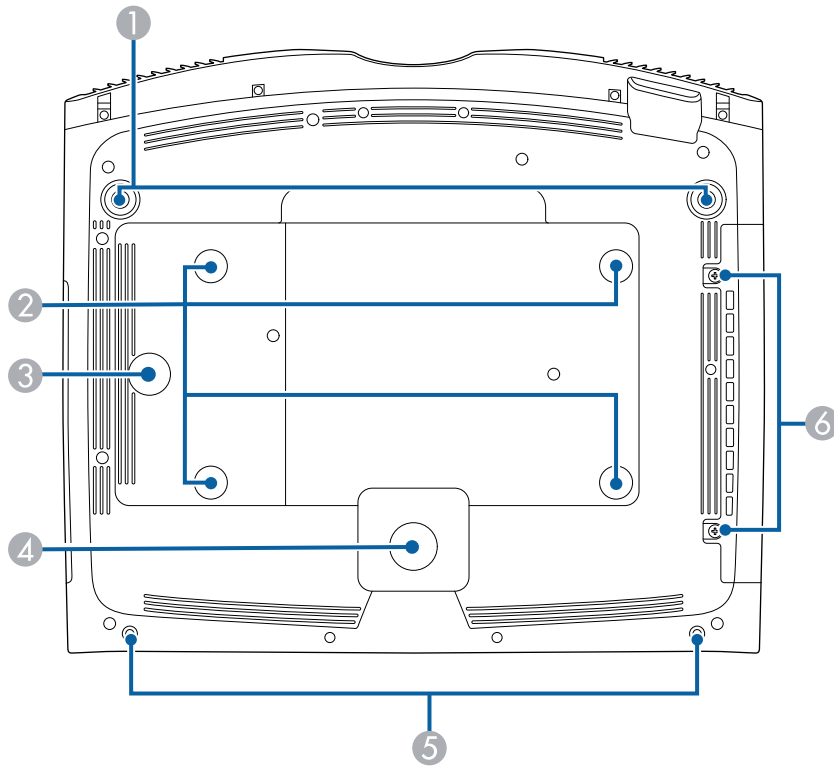

Nome	Funzione
③ Punto di fissaggio del morsetto dei fili	Quando si utilizza il supporto da soffitto opzionale, fissare qui il moschettone per collegare il cavo di sicurezza ed evitare che il proiettore cada dal soffitto o dalla parete.
④ Piedino posteriore	Stabilizza il proiettore su una superficie come ad esempio una scrivania.
⑤ Fori per le viti del copricavo	Fori per vite per il fissaggio del copricavo in posizione.
⑥ Viti del coperchio del filtro dell'aria	Viti per fissare il coperchio del filtro dell'aria.

►► Link correlati

- "Installazione del cavo di sicurezza" [p.21](#)
- "Regolazione dell'inclinazione del proiettore" [p.43](#)

Nome	Funzione
① Piedini anteriori regolabili	Quando il proiettore viene appoggiato su una superficie, per esempio una scrivania, ruotare il piedino in modo da allungarlo e accorciarlo per regolare l'inclinazione orizzontale.
② Punti di fissaggio del montaggio a soffitto (quattro punti)	Fissare il montaggio a soffitto opzionale a questi punti per installare il proiettore al soffitto.

Parti del proiettore - Porte di interfaccia

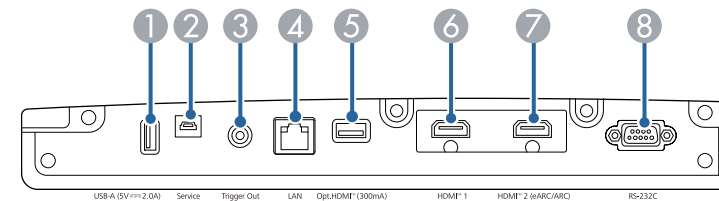

USB-A (5V/100mA-2.0A) Service Trigger Out LAN Opt.HDMI* (300mA) HDMI* 1 HDMI* 2 (ARC/ARC) RS-232C

Nome	Funzione
① Porta USB-A (5V === 2.0A)	Collegare a un lettore multimediale in streaming per alimentarlo. Utilizzare per collegare un dispositivo di memoria USB per salvare i file di errore e operativi di registro. Serve inoltre per le impostazioni batch e l'aggiornamento firmware. Da qui in poi chiamata porta USB-A.
② Porta Service	Questa porta viene utilizzata per le impostazioni batch e l'aggiornamento firmware.
③ Porta Trigger Out	Si collega a dispositivi esterni come schermi motorizzati.
④ Porta LAN	Consente di collegare un cavo LAN per connettersi a una rete.
⑤ Porta Opt.HDMI (300mA)	Collega la porta di alimentazione per il cavo HDMI ottico. Tuttavia, non è garantito il collegamento per tutti i dispositivi. Assicurarsi prima di verificare che il dispositivo funzioni.
⑥ Porta HDMI1	Riceve i segnali video da apparecchiature video e computer compatibili HDMI. La porta è compatibile con HDCP 2.3.
⑦ Porta HDMI2 (eARC/ARC)	Riceve i segnali video da apparecchiature video e computer compatibili HDMI. La porta è compatibile con HDCP 2.3. La porta è compatibile con HDMI eARC/ARC.
⑧ Porta RS-232C	Collega un cavo RS-232C per controllare il proiettore da un computer. (In genere non si ha necessità di usare questa porta.)

» **Link correlati**

- "Collegamenti del proiettore" [p.24](#)

Parti del proiettore - Pannello di controllo

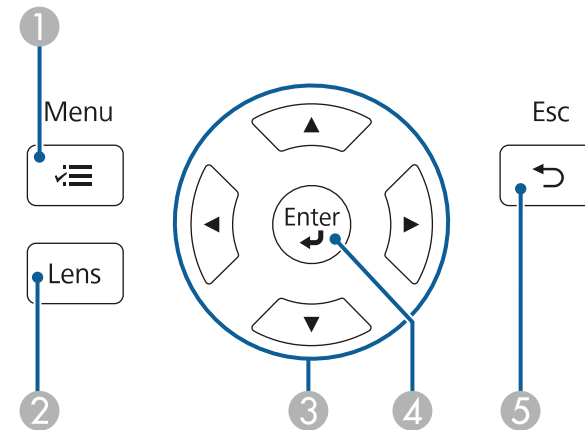

Nome	Funzione
① Tasto [Menu] (☰)	Visualizza e chiude il menu del proiettore.
② Tasto [Lens]	Consente di regolare la messa a fuoco, le dimensioni e la posizione dell'immagine proiettata.
③ Tasti freccia	Seleziona gli elementi del menu mentre visualizza il menu o la guida del proiettore. Visualizza la schermata Correz. geometrica utilizzata in precedenza.
④ Tasto [Enter] (↵)	Immette la selezione corrente e passa al livello successivo visualizzando il menu o la guida del proiettore.
⑤ Tasto [Esc] (↶)	Interrompe la funzione corrente. Torna al livello precedente del menu mentre visualizza il menu del proiettore.

» **Link correlati**

- "Regolazione del menu Impostazioni" [p.83](#)

- "Ridimensionamento dell'immagine con la funzione di regolazione dello zoom" p.49
- "Messa a fuoco dell'immagine usando il tasto Lens" p.50

Parti del proiettore - Telecomando

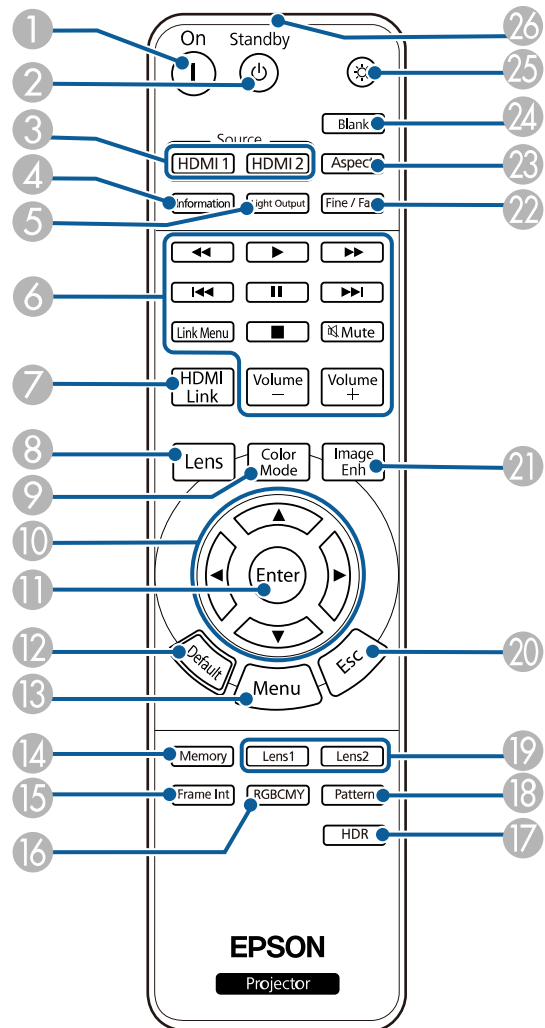

Nome	Funzione
1 Tasto [On]	Accende il proiettore.
2 Tasto [Standby]	Spegne il proiettore.
3 Tasto [HDMI1]/ [HDMI2]	Commuta la sorgente di immagini tra le porte HDMI1 e HDMI2 (eARC/ARC).
4 Tasto [Information]	Visualizza la schermata Informazioni .
5 Tasto [Light Output]	Consente di visualizzare la schermata Emissione luminosa .
6 Tasti di controllo di riproduzione	Controllano la riproduzione dei dispositivi collegati che supportano lo standard HDMI CEC.
7 Tasto [HDMI Link]	Consente di visualizzare la schermata Link HDMI .
8 Tasto [Lens]	Consente di regolare la messa a fuoco, le dimensioni e la posizione dell'immagine proiettata.
9 Tasto [Color Mode]	Consente di visualizzare la schermata Modo colore .
10 Tasti freccia	Seleziona gli elementi del menu mentre è visualizzato il menu del proiettore.
11 Tasto [Enter]	Immette la selezione corrente e passa al livello successivo visualizzando il menu del proiettore.
12 Tasto [Default]	Riporta l'impostazione selezionata al valore predefinito.
13 Tasto [Menu]	Visualizza e chiude il menu del proiettore.
14 Tasto [Memory]	Consente di visualizzare il menu Memoria .
15 Tasto [Frame Int]	Consente di impostare l'intensità di Interpolazione frame .
16 Tasto [RGBCMY]	Consente di regolare la tonalità, la saturazione e la luminosità di ogni colore RGBCMY.
17 Tasto [HDR]	Consente di visualizzare la schermata Gamma dinamica .

Nome	Funzione
18 [Pattern]	Visualizza la schermata Test pattern .
19 Tasto [Lens1]/[Lens2]	Consente di caricare la posizione dell'obiettivo registrata come Memoria1 o Memoria2 nell'impostazione Posizione lente .
20 Tasto [Esc]	Interrompe la funzione corrente. Torna al livello precedente del menu mentre visualizza il menu del proiettore.
21 Tasto [Image Enh]	Consente di visualizzare la schermata Miglior. immagine .
22 Tasto [Fine/Fast]	Consente di visualizzare la schermata Elaboraz. immagine .
23 Tasto [Aspect]	Consente di visualizzare la schermata Formato .
24 Tasto [Blank]	Interrompe temporaneamente la proiezione. Per riattivare l'immagine, premere nuovamente il tasto.
25 Tasto Illuminazione	Quando si preme questo tasto, i pulsanti del telecomando si illuminano per circa 10 secondi. Risulta utile quando si utilizza il telecomando al buio.
26 Area di emissione della luce del telecomando	Trasmette i segnali del telecomando.

- "Funzioni Link HDMI" [p.66](#)
- "Visualizzazione di un motivo di prova" [p.38](#)
- "Impostazione dell'interpolazione frame" [p.56](#)
- "Regolazione della luminosità della sorgente luminosa" [p.57](#)
- "Regolazione della risoluzione dell'immagine" [p.58](#)
- "Regolazione di sfumatura, saturazione e luminosità" [p.63](#)
- "Salvataggio delle impostazioni in memoria e uso delle impostazioni salvate" [p.69](#)

► Link correlati

- "Selezione di una sorgente immagine" [p.51](#)
- "Regolazione del menu Impostazioni" [p.83](#)
- "Modo colore" [p.54](#)
- "Rapporto d'aspetto dell'immagine" [p.52](#)
- "Ridimensionamento dell'immagine con la funzione di regolazione dello zoom" [p.49](#)
- "Messa a fuoco dell'immagine usando il tasto Lens" [p.50](#)
- "Disattivazione temporanea dell'immagine" [p.68](#)

Configurazione del proiettore

Per configurare il proiettore, seguire le istruzioni contenute nelle sezioni successive.

► Link correlati

- "Posizionamento del proiettore" [p.18](#)
- "Installazione del cavo di sicurezza" [p.21](#)
- "Collegamenti del proiettore" [p.24](#)
- "Connessione alla rete cablata" [p.28](#)
- "Fissaggio e rimozione del copricavo" [p.30](#)
- "Installazione delle batterie nel telecomando" [p.32](#)

Il proiettore, per funzionare, può essere posizionato praticamente su qualsiasi superficie piana.

Può anche essere installato a soffitto se si desidera usarlo in una posizione fissa. Se si desidera montare il proiettore sul soffitto, è necessario disporre di un Montaggio a soffitto opzionale.

Quando si sceglie una posizione per il proiettore, fare attenzione ai seguenti punti:

- Posizionare il proiettore su una superficie piana e solida, oppure installarlo usando un montaggio compatibile.

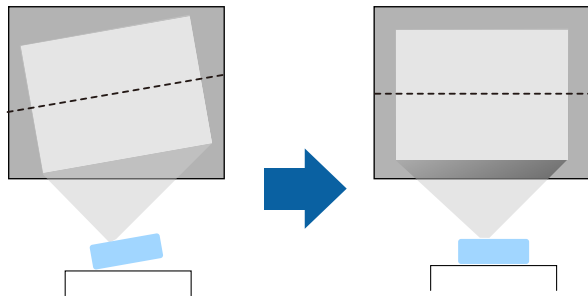

- Lasciare abbondante spazio attorno e sotto il proiettore per consentire la ventilazione, e non collocare sopra di esso alcun oggetto che possa bloccarla.
- Posizionare il proiettore in modo che sia rivolto di fronte allo schermo perpendicolarmente e non ad angolo.

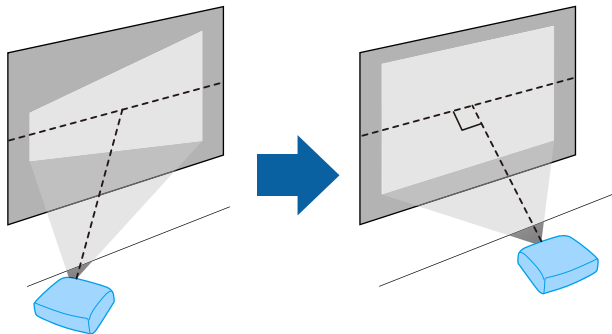

Avvertenza

- Quando si monta il proiettore al soffitto, è necessario installare un apposito montaggio. Se il proiettore non viene installato correttamente, potrebbe cadere e causare danni o infortuni.
- Non usare nastri adesivi sui punti di fissaggio del montaggio a soffitto per evitare che le viti si allentino, né applicare lubrificanti, grassi o sostanze simili sul proiettore; è possibile che il telaio si crepi e che si stacchi dal montaggio a soffitto. Ciò potrebbe causare gravi lesioni alle persone che si trovano sotto di esso e potrebbe danneggiare il proiettore.
- La mancata installazione del supporto a soffitto e del proiettore potrebbe causare la caduta del proiettore. Una volta installato il supporto Epson specifico che sostiene il proiettore, assicurarsi di fissare il supporto a tutti i punti di fissaggio del montaggio a soffitto del proiettore. Inoltre, fissare il proiettore e i supporti con un cavo sufficientemente robusto in grado di sostenerne il peso.
- Non installare il proiettore in un luogo soggetto a livelli elevati di polvere o umidità o in un luogo soggetto a fumo o vapore. In caso contrario, si potrebbero provocare incendi o scosse elettriche. Anche l'involucro del proiettore potrebbe deteriorarsi e danneggiarsi, causando la caduta del proiettore dal supporto.

Esempi di ambienti che potrebbero causare la caduta del proiettore a causa del deterioramento dell'involucro

- Luoghi soggetti a fumo eccessivo o particelle di olio nell'aria, come fabbriche o cucine
- Luoghi contenenti solventi o prodotti chimici volatili, come fabbriche o laboratori
- Luoghi in cui il proiettore potrebbe essere sottoposto a detersivi o prodotti chimici, come fabbriche o cucine
- Luoghi in cui vengono spesso utilizzati oli aromatici, come le sale relax
- Accanto a dispositivi che producono fumo eccessivo, particelle di olio nell'aria o schiuma durante gli eventi

Avvertenza

- Non coprire l'uscita di ventilazione o le prese d'aria del proiettore. Se le aperture vengono coperte, la temperatura interna potrebbe aumentare e provocare un incendio.
- Non utilizzare o riporre il proiettore in luoghi soggetti a polvere o sporcizia. In caso contrario, la qualità dell'immagine proiettata potrebbe ridursi. Se l'obiettivo o il filtro dell'aria si impolverano, potrebbero verificarsi malfunzionamenti o incendi.
- Non installare il proiettore su una superficie instabile o in un luogo inadatto a sorreggerne il peso. In caso contrario, il proiettore può cadere o ribaltarsi causando danni e lesioni.
- Quando lo si installa in una posizione elevata, prendere provvedimenti per evitare che cada, utilizzando cavi per garantire la sicurezza in casi di emergenza, ad esempio nell'evento di un sisma, ed evitare incidenti. Se non viene installato correttamente, il proiettore potrebbe cadere causando danni e lesioni.
- Non installare in luoghi in cui potrebbero verificarsi danni dovuti alla salsedine o in luoghi soggetti a gas corrosivi, come gas solforico proveniente da sorgenti termali. In caso contrario, la corrosione potrebbe causare la caduta del proiettore. Potrebbe anche causare il malfunzionamento del proiettore.

Attenzione

- Se si sta usando il proiettore ad altitudini superiori ai 1500 m, impostare **Modo alta quota** su **On** nel menu **Installazione** del proiettore, per garantire che la temperatura interna dello stesso sia regolata correttamente.
- Evitare di installare il proiettore in ambienti soggetti a umidità elevata e polvere oppure in ambienti con presenza di fumi da fuoco o sigaretta.

► **Link correlati**

- "Note sul trasporto" [p.19](#)
- "Configurazione del proiettore e opzioni di installazione" [p.19](#)
- "Distanza di proiezione" [p.20](#)

Note sul trasporto

All'interno del proiettore sono presenti molte parti di vetro e componenti di precisione. Per evitare di danneggiarlo durante il trasporto, maneggiare il proiettore come descritto di seguito.

- Rimuovere qualsiasi apparecchiatura collegata al proiettore.
- Centrare la posizione dell'obiettivo utilizzando il tasto [Lens]. Se si trasporta il proiettore quando l'obiettivo non è al centro, il meccanismo di spostamento dell'obiettivo potrebbe danneggiarsi.
- Assicurarsi che l'otturatore dell'obiettivo sia chiuso.
- Quando si trasporta il proiettore per lunghe distanze o come bagaglio da stiva, imballarlo in una scatola rigida avvolgendolo con un'imbottitura e contrassegnando la casella "Fragile".
- Quando si spedisce il proiettore per la riparazione, riporlo nel suo materiale di imballaggio originale, se possibile, o utilizzare materiali equivalenti con imbottitura che avvolga il proiettore. Contrassegnare la casella "Fragile".



Epson non si ritiene responsabile per eventuali danni subiti durante il trasporto.

Configurazione del proiettore e opzioni di installazione

Il proiettore può essere configurato o installato nei seguenti modi:

Front./Retro

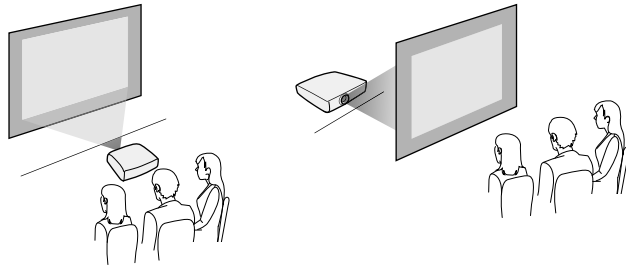

Soffitto anteriore/Soffitto posteriore

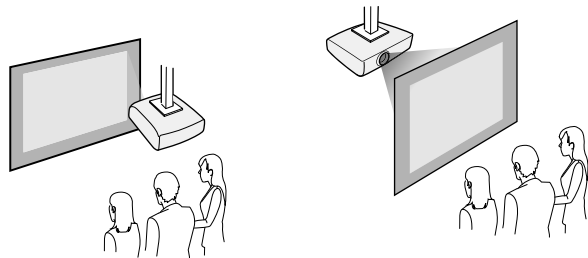

Selezionare l'opzione **Proiezione** corretta nel menu **Installazione** del proiettore a seconda del metodo di installazione in uso. Se necessario, attivare l'impostazione **Tasto direz. inversa** nel menu **Funzionamento** del proiettore.

► **Link correlati**

- "Modi di proiezione" [p.39](#)

Consultare l'Appendice per i dettagli per determinare approssimativamente a quale distanza collocare il proiettore dallo schermo in base alla dimensione dell'immagine proiettata.

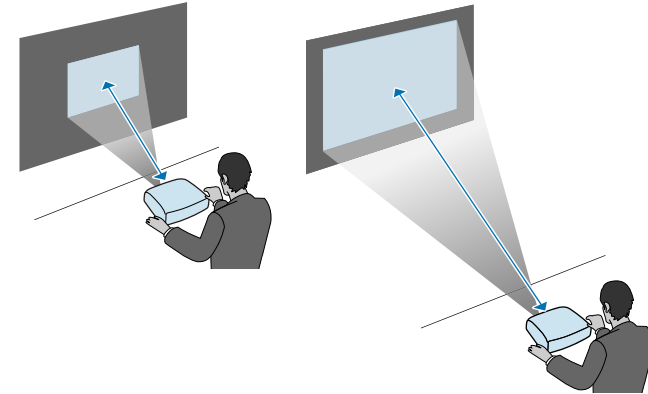

► **Link correlati**

- "Dimensioni dello schermo e distanza di proiezione" [p.140](#)

Distanza di proiezione

La distanza a cui si posiziona il proiettore dallo schermo determina la dimensione approssimativa dell'immagine. La dimensione dell'immagine aumenta più il proiettore si allontana dallo schermo, ma può variare in base al fattore di zoom, al rapporto aspetto e ad altre impostazioni.

È possibile installare il cavo di sicurezza per evitare che il proiettore cada dal soffitto.

Avvertenza

Assicurarsi di utilizzare il cavo di sicurezza fornito con il supporto da soffitto Epson. Il cavo di sicurezza è disponibile come Set cavo di sicurezza ELPWR01 opzionale.

► **Link correlati**

- "Quando si utilizza il montaggio a soffitto ELPMB22" [p.21](#)
- "Quando si utilizza il montaggio a soffitto ELPMB30" [p.22](#)

Quando si utilizza il montaggio a soffitto ELPMB22

È possibile collegare un cavo di sicurezza al proiettore per una maggiore sicurezza come mostrato.

Prima di iniziare, assicurarsi di aver installato saldamente il supporto da soffitto ELPMB22 sul proiettore e che nel set del cavo di sicurezza siano inclusi i seguenti articoli:

- Cavo di sicurezza × 1
- Moschettone × 2
- Morsetto per filo × 1
- Vite di fissaggio (M4 × 10 mm) × 1



Per i dettagli sull'installazione dell'ELPMB22, consultare il *Manuale dell'utente per la staffa di montaggio ELPMB22/ELPMB23*.

- 1** Fissare un moschettone al foro sul supporto da soffitto e stringere il blocco del moschettone.

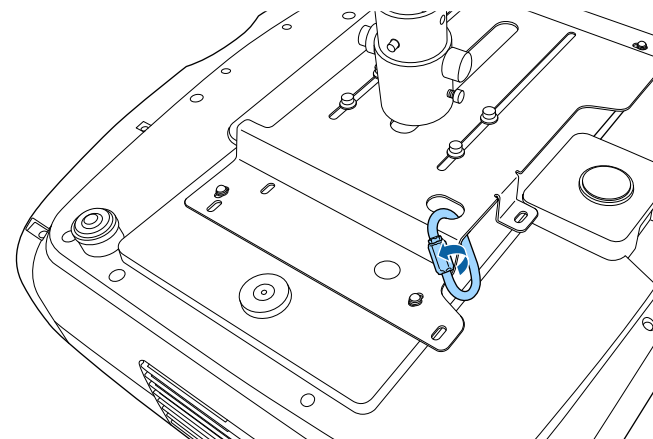

- 2** Fissare il morsetto del cavo a un altro moschettone, quindi utilizzare la vite per fissare il morsetto del cavo al punto di fissaggio apposto sul proiettore.

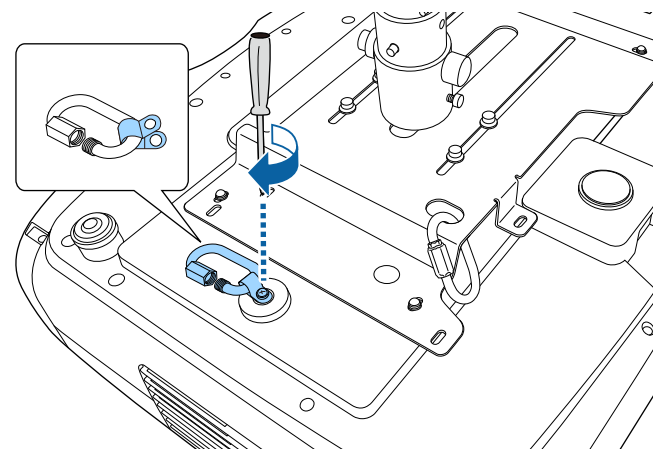

- 3** Far passare il cavo di sicurezza attraverso il moschettone sul supporto da soffitto e collegare entrambe le estremità al moschettone sul proiettore.

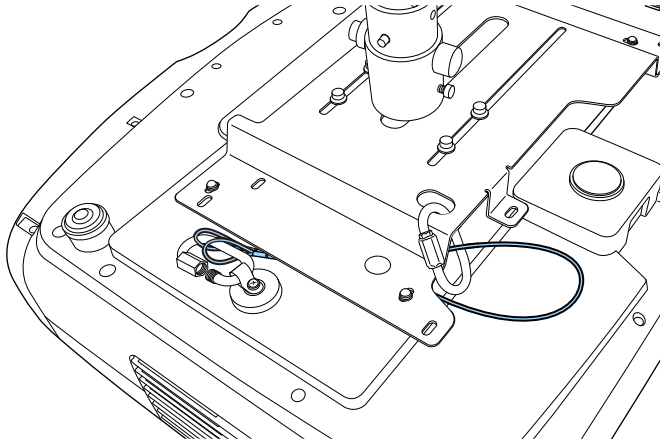

- 4** Stringere il blocco del moschettone.

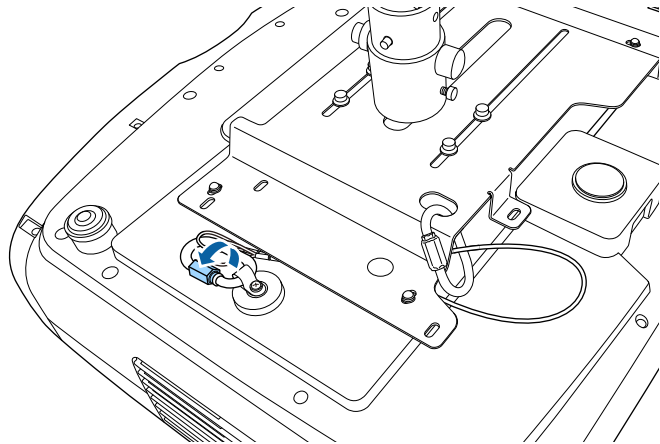

► Link correlati

- "Ottenere l'ultima versione dei documenti" [p.9](#)

Quando si utilizza il montaggio a soffitto ELPMB30

È possibile collegare un cavo di sicurezza al proiettore per una maggiore sicurezza come mostrato.

Prima di iniziare, assicurarsi di aver installato saldamente la piastra del proiettore per il supporto da soffitto ELPMB30 sul proiettore e che nel set del cavo di sicurezza siano inclusi i seguenti articoli:

- Cavo di sicurezza × 1
- Moschettone × 2 (per ELPMB30 viene utilizzato un solo moschettone.)
- Morsetto per filo × 1
- Vite di fissaggio (M4 × 10 mm) × 1



Per i dettagli sull'installazione di ELPMB30, consultare *ELPMB30 Manuale dell'utente*.

- 1** Fissare il morsetto del cavo al moschettone, quindi utilizzare la vite per fissare il morsetto del cavo alla vite nel punto di fissaggio apposito sul proiettore.

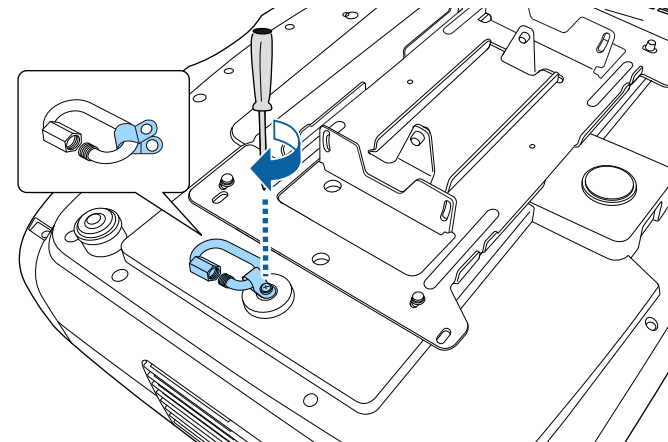

- 2** Far passare il cavo di sicurezza attraverso il foro sul supporto da soffitto e quindi collegare entrambe le estremità al moschettone.

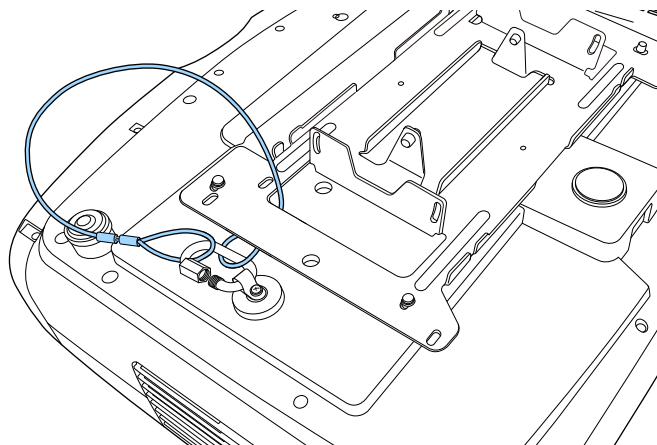

- 3** Stringere il blocco del moschettone.

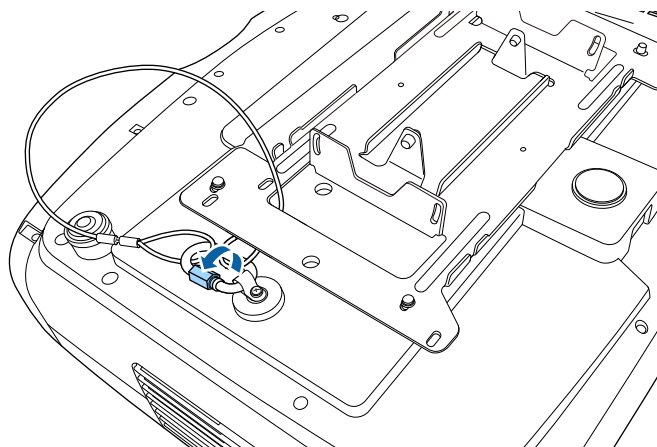

► Link correlati

- "Ottenere l'ultima versione dei documenti" [p.9](#)

Fare riferimento a queste sezioni per collegare il proiettore a una serie di sorgenti di proiezione.

Attenzione

Controllare la forma e l'orientamento dei connettori o di eventuali cavi che si prevede di collegare. Non forzare i connettori nelle porte se non entrano. Il dispositivo o il proiettore potrebbero risultarne danneggiati o potrebbero non funzionare correttamente.



Fare riferimento al *Riferimento rapido* per un elenco dei cavi forniti con il proiettore. Acquistare cavi opzionali o disponibili in commercio quando necessario.

► Link correlati

- "Collegamento a una sorgente video HDMI" [p.24](#)
- "Collegamento a un computer per video HDMI" [p.25](#)
- "Connessione di un lettore multimediale in streaming" [p.25](#)
- "Collegamento a dispositivi esterni" [p.26](#)
- "Ottenere l'ultima versione dei documenti" [p.9](#)

Collegamento a una sorgente video HDMI

Se la sorgente video dispone di una porta HDMI, è possibile collegarla al proiettore usando un cavo video HDMI.

Attenzione

Non accendere la sorgente video prima di collegarla al proiettore. Ciò potrebbe provocare danni al proiettore.



- Se la porta del dispositivo che si collega ha una forma insolita, utilizzare il cavo in dotazione con il dispositivo o un cavo opzionale per collegarlo al proiettore.
- Il cavo varia a seconda del segnale di uscita dall'apparecchiatura video collegata.
- Alcuni tipi di apparecchiatura video sono in grado di emettere diversi tipi di segnale. Leggere il manuale dell'utente fornito con l'apparecchiatura video per verificare quali tipi di segnali possono essere emessi.
- Quando si inviano immagini a 40 Gbps come 4K a 120Hz, utilizzare un cavo HDMI (velocità ultraelevata). Se si utilizza un cavo non compatibile, le immagini potrebbero non essere visualizzate correttamente. Se le immagini non vengono visualizzate correttamente, potrebbe essere possibile farlo modificando l'impostazione **Modalità EDID** nel menu **I/O segnale** del proiettore.

☛ I/O segnale > EDID > EDID (HDMI1) > Modalità EDID

☛ I/O segnale > EDID > EDID (HDMI2) > Modalità EDID

1 Collegare il cavo HDMI alla porta HDMI della sorgente video.

- 2** Collegare l'altra estremità a una delle porte HDMI del proiettore.
Se si collega un cavo HDMI ottico dotato di cavo USB di alimentazione, è necessario collegare anche il connettore di alimentazione USB del cavo alla porta Opt.HDMI (300mA).

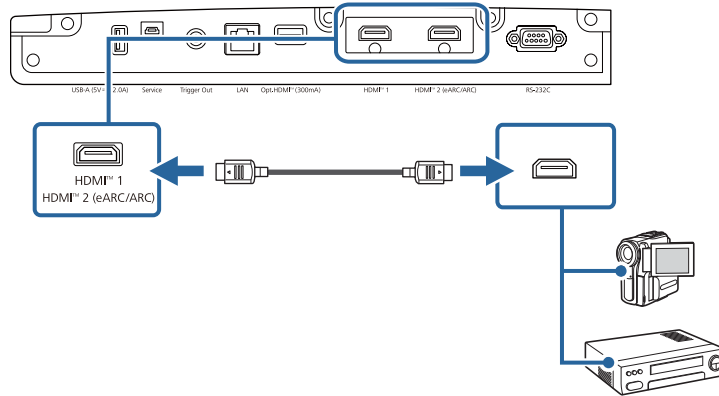

- 2** Collegare l'altra estremità a una delle porte HDMI del proiettore.
Se si collega un cavo HDMI ottico dotato di cavo USB di alimentazione, è necessario collegare anche il connettore di alimentazione USB del cavo alla porta Opt.HDMI (300mA).

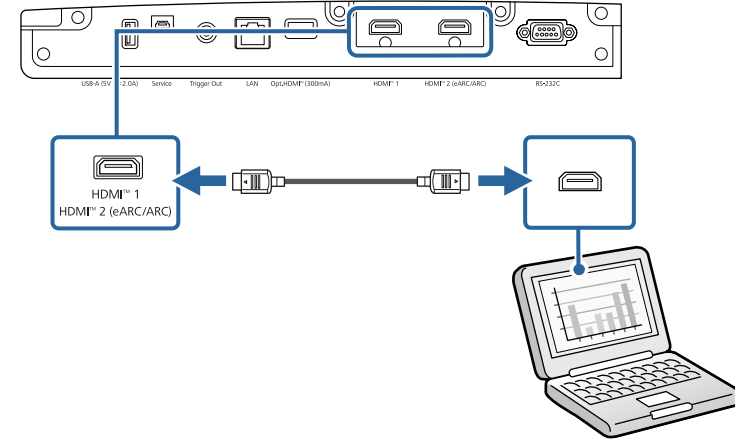

Collegamento a un computer per video HDMI

Se il computer dispone di una porta HDMI, è possibile collegarlo al proiettore usando un cavo video HDMI.

- 1** Collegare il cavo HDMI alla porta HDMI del computer.

Connessione di un lettore multimediale in streaming

È possibile collegare un lettore multimediale in streaming alla porta HDMI del proiettore. Collegando il cavo USB dell'alimentazione, è possibile alimentare il lettore multimediale in streaming dal proiettore.



Il metodo di connessione e l'ambiente operativo del lettore multimediale in streaming variano in base al modello in uso. Per i dettagli, consultare la documentazione in dotazione con il lettore multimediale in streaming; in caso contrario, potrebbe non funzionare correttamente.

- 1 Collegare un lettore multimediale in streaming alla porta HDMI del proiettore.

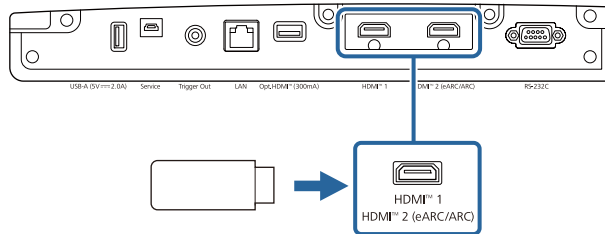

- 2 Collegare il cavo USB di alimentazione alla porta USB-A del proiettore.

- 3 Collegare l'altra estremità al lettore multimediale in streaming.

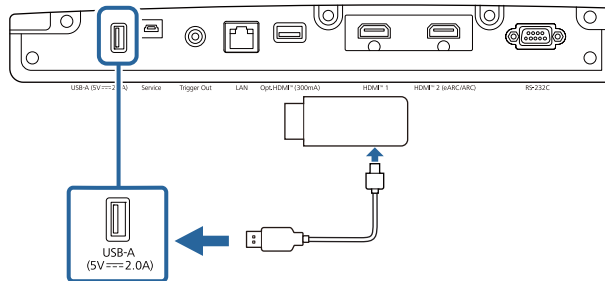

Collegamento a dispositivi esterni

Seguire le istruzioni in queste sezioni per collegare i dispositivi esterni al proiettore.

► Link correlati

- "Collegamento a un sistema AV compatibile eARC/ARC o Altoparlante esterno" [p.26](#)
- "Collegamento alla porta Trigger Out" [p.27](#)

Collegamento a un sistema AV compatibile eARC/ARC o Altoparlante esterno

Se il sistema AV o gli altoparlanti, come una soundbar, dispongono di una porta HDMI, è possibile collegarli al proiettore utilizzando un cavo HDMI (con Ethernet) per trasmettere l'audio a questi dispositivi.



- Quando il sistema AV è collegato al proiettore, impostare **Link HDMI** su **On**.
 ► **I/O segnale > Link HDMI > Link HDMI**
- Consultare *Supplemental A/V Support Specification* per i formati audio supportati eARC/ARC.

- 1 Collegare il cavo HDMI alla porta di uscita HDMI del sistema AV o degli altoparlanti (compatibile con eARC/ARC).

- 2 Collegare l'altra estremità alla porta HDMI2 (eARC/ARC) del proiettore.

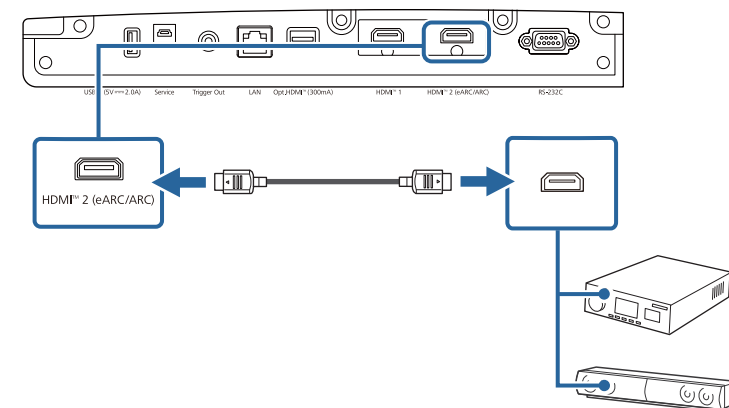

- 3 Effettuare le impostazioni necessarie sul sistema AV collegato. Consultare la documentazione del dispositivo per maggiori informazioni.

► Link correlati

- "Ottenere l'ultima versione dei documenti" [p.9](#)

Collegamento alla porta Trigger Out

È possibile collegare il proiettore a dispositivi esterni come schermi motorizzati che supportano un segnale di attivazione. Quando è attivo, viene inviato un segnale a 12 V (200 mA massimo) al dispositivo collegato mentre il proiettore è acceso.

- 1** Collegare un cavo mini-jack stereo da 3,5 mm alla porta di attivazione del dispositivo esterno. Per ulteriori informazioni, vedere la documentazione fornita con il dispositivo.
- 2** Collegare l'altra estremità alla porta Trigger Out del proiettore.

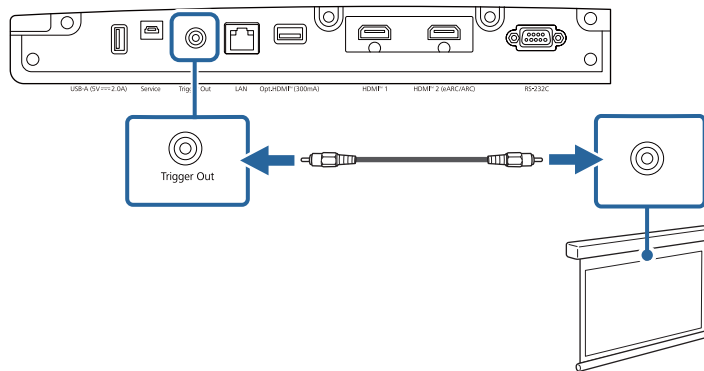

- 3** Configurare le impostazioni di **Trigger Out** nel menu **Funzionamento** del proiettore.

È possibile monitorare e controllare il proiettore tramite una rete.

Per effettuare queste operazioni, collegare il proiettore alla rete e impostare il proiettore e il computer.



Se non è stato impostato **Password contr. Web**, viene visualizzata una schermata che richiede di impostare una password quando si salvano le impostazioni di rete. Per impostare la password, seguire le istruzioni su schermo.

▶ Link correlati

- "Collegamento a una rete cablata" p.28
- "Selezione delle impostazioni di rete cablata" p.28

Collegamento a una rete cablata

Per collegare il proiettore a una rete locale cablata (LAN), utilizzare un cavo 100Base-TX o 10Base-T. Per garantire una trasmissione dati corretta, utilizzare un cavo schermato di categoria 5 o superiore.

- 1 Collegare un'estremità del cavo di rete a un hub, switch o router di rete.
- 2 Collegare l'altra estremità del cavo alla porta LAN del proiettore.

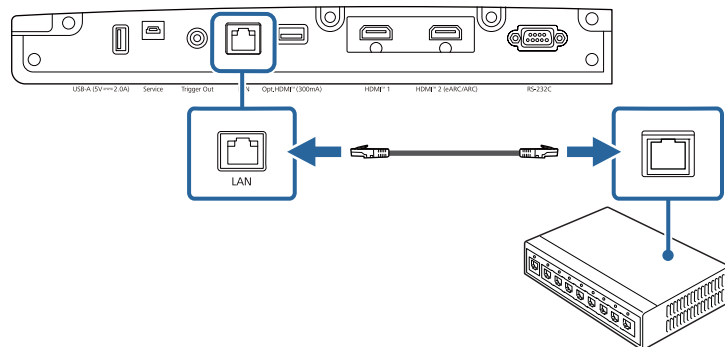

Selezione delle impostazioni di rete cablata

Prima di utilizzare il proiettore in rete, è necessario selezionare le impostazioni di rete sul proiettore.



Accertarsi di aver già collegato il proiettore alla rete cablata tramite la porta LAN.

- 1 Premere il tasto [Menu], selezionare il menu **Rete**, e premere [Enter].

Oggetti utilizzati di freq...	Uniformità colore	
Immagine	Percorso salvat. Log	USB e memoria interna
I/O segnale	Batch Setup Range	
Installazione	Lingua	Italiano
Schermo	Informazioni	
Funzionamento	Stato display	
Gestione	Ripristina impostazioni gesti...	
Rete	Rete	
Memoria	Informazioni LAN cablata	
Impostazioni iniziali/tu...	Impostazioni di rete	
	Ripristina impostazioni di rete	
	Memoria	
	Immagine	
	Posizione lente	
	Ripristina impostazioni di me...	
	Impostazioni iniziali/tutto	
	Reset totale	
	Aggiornamento firmware	

- 2 Selezionare **Impostazioni di rete** e premere [Enter].
- 3 Per identificare il proiettore tramite rete, selezionare **Nome del proiettore** e inserire un nome contenente fino a 16 caratteri alfanumerici.

- 4** Selezionare il menu **LAN cablata** e premere [Enter].

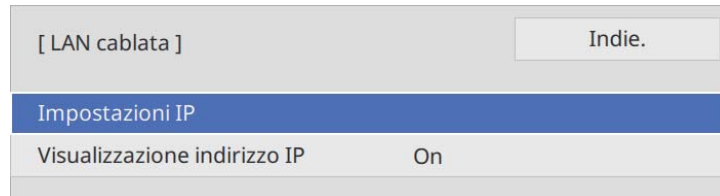

- 5** Assegnare le impostazioni IP della rete se necessario.
- Se la rete assegna gli indirizzi automaticamente, selezionare **Impostazioni IP** per impostare **DHCP** su **On**.
 - Se è necessario impostare gli indirizzi manualmente, selezionare **Impostazioni IP** per impostare **DHCP** su **Off**, quindi inserire **Indirizzo IP**, **Mas.Sottorete**, e **Ind. Gateway** del proiettore come necessario.
- 6** Per evitare la visualizzazione dell'indirizzo IP nella schermata di informazioni sulla rete, impostare **Visualizzazione indirizzo IP** su **Off**.
- 7** Una volta terminato di selezionare le impostazioni, ritornare alla schermata **Impostazioni di rete**, selezionare **Applica** e seguire le istruzioni a schermo per salvare le impostazioni e uscire dai menu.



Se non è stato impostato **Password contr. Web**, viene visualizzata una schermata che richiede di impostare una password quando si salvano le impostazioni di rete. Per impostare la password, seguire le istruzioni su schermo.

► Link correlati

- "Menu Rete - Menu Impostazioni di rete" [p.99](#)

È possibile fissare il copricavo in dotazione con il proiettore per nascondere i cavi fissati.

- 1** Capovolgere il proiettore.
- 2** Far passare una comune fascetta stringi filo attraverso questo fissa cavo e legare i cavi insieme.

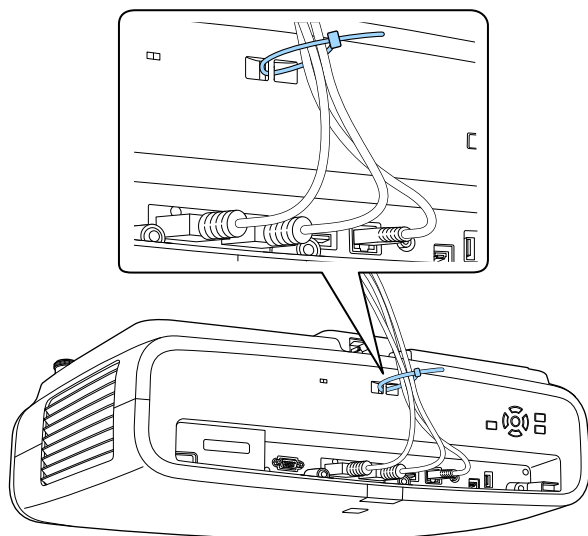

Attenzione

Non legare il cavo di alimentazione agli altri cavi. In caso contrario, potrebbero verificarsi incendi.

- 3** Posizionare il copricavo sul proiettore come mostrato, facendo passare i cavi attraverso l'incavo sulla base del copricavo.

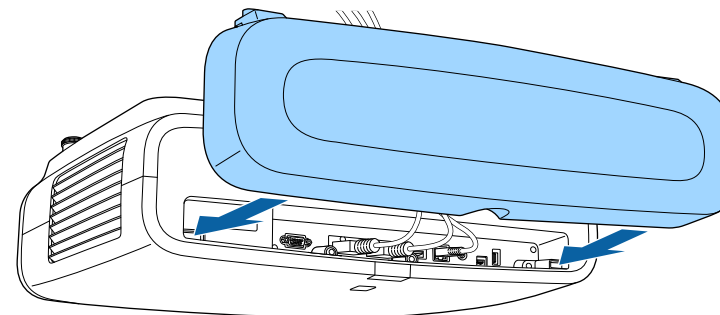

Fissare il copricavo sollevandolo leggermente, quindi inclinandolo verso il basso in modo che le viti del copricavo si inseriscano nei fori sul proiettore.

- 4** Stringere le viti del copricavo.

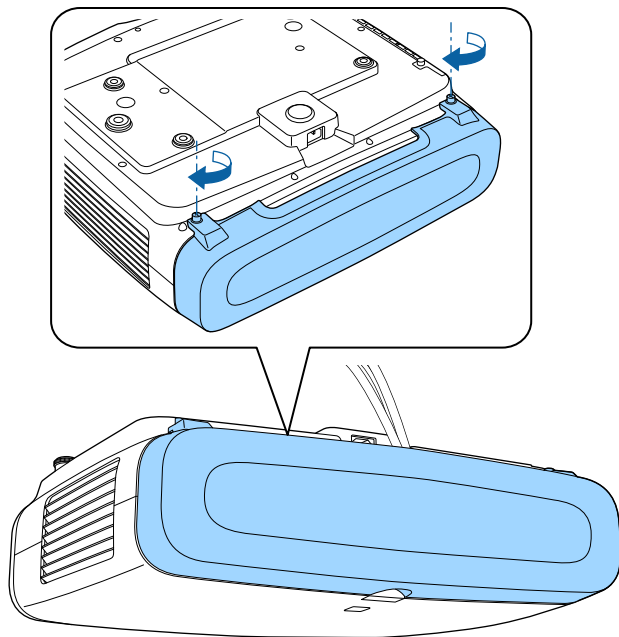

Per rimuovere la copertura, allentare le viti della copertura ed estrarla dal proiettore.

Il telecomando usa due batterie AA in dotazione con il proiettore.

Attenzione

Leggere le seguenti *Istruzioni sulla sicurezza* prima di maneggiare le batterie.



Sostituire le batterie non appena si esauriscono. Il telecomando usa due batterie alcaline o al manganese AA.

- 1** Rimuovere il coperchio della batteria come mostrato.

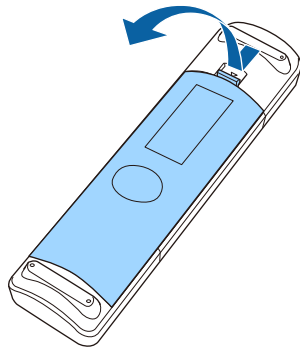

- 2** Rimuovere le vecchie batterie, se necessario.



Smaltire le batterie esauste in conformità ai regolamenti locali.

- 3** Inserire le batterie con le estremità + e - rivolte come mostrato.

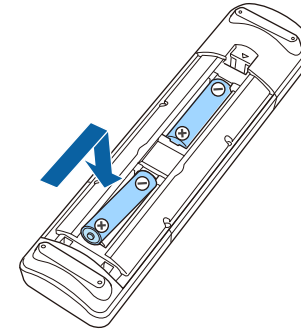

⚠ Avvertenza

Verificare la posizione dei simboli (+) e (-) all'interno del vano batterie per accertarsi che siano inserite correttamente. Se le batterie non vengono utilizzate correttamente, possono esplodere o perdere liquido, causando incendi, infortuni o danni al prodotto.

- 4** Chiudere il coperchio della batteria e premere verso il basso finché non si sentirà uno scatto.

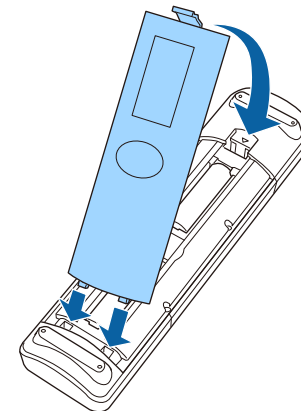

► Link correlati

- "Funzionamento del telecomando" [p.33](#)

Funzionamento del telecomando

Il telecomando consente di controllare il proiettore da praticamente qualsiasi punto della stanza.

Accertarsi di puntare il telecomando verso i ricevitori del proiettore entro la distanza e le angolazioni qui elencate.

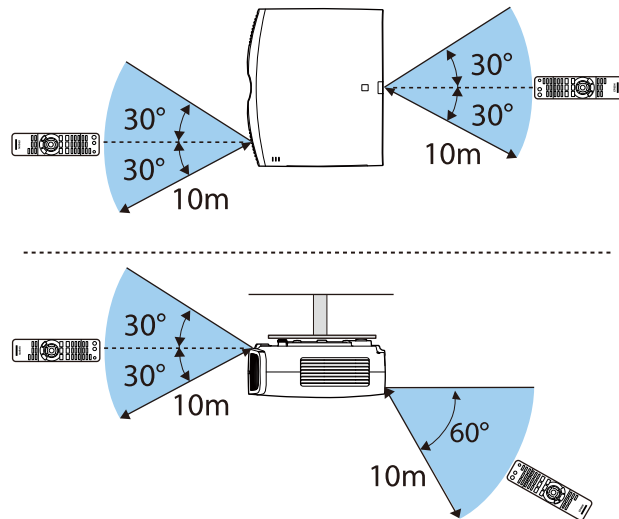

- Evitare di usare il telecomando in condizioni con luci fluorescenti brillanti o sotto la luce solare diretta, oppure il proiettore non risponderà ai comandi. Se si prevede di non usare il telecomando per un periodo di tempo prolungato, togliere le batterie.

Utilizzo delle funzioni base del proiettore

Seguire le istruzioni contenute in queste sezioni per usare le funzioni di base del proiettore.

► Link correlati

- "Accensione del proiettore" [p.35](#)
- "Spegnimento del proiettore" [p.37](#)
- "Visualizzazione di un motivo di prova" [p.38](#)
- "Modi di proiezione" [p.39](#)
- "Regolazione della posizione dell'immagine tramite scorrimento lente" [p.41](#)
- "Regolazione dell'inclinazione del proiettore" [p.43](#)
- "Forma dell'immagine" [p.44](#)
- "Ridimensionamento dell'immagine con la funzione di regolazione dello zoom" [p.49](#)
- "Messa a fuoco dell'immagine usando il tasto Lens" [p.50](#)
- "Selezione di una sorgente immagine" [p.51](#)
- "Rapporto d'aspetto dell'immagine" [p.52](#)
- "Modo colore" [p.54](#)
- "Regolazione della qualità dell'immagine" [p.55](#)
- "Regolazione del colore dell'immagine" [p.60](#)

Accendere il computer o gli apparecchi video che si desidera usare una volta acceso il proiettore.

- 1 Collegare il cavo elettrico all'alimentazione del proiettore e inserirlo in una presa elettrica.

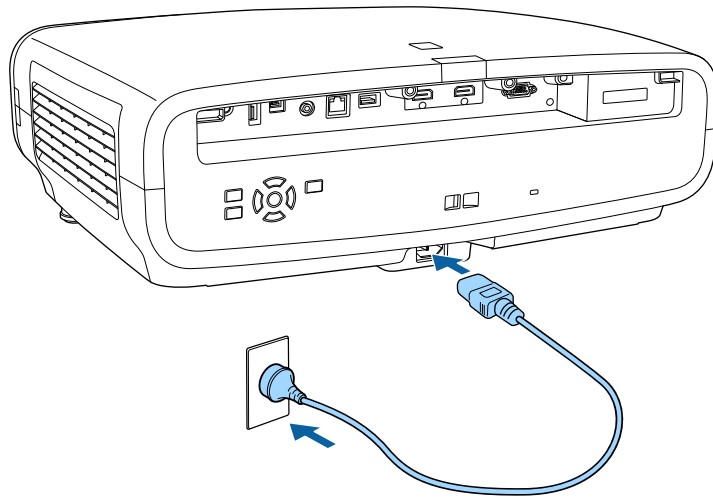

Il proiettore entra in modalità standby. Ciò indica che il proiettore è alimentato, ma non è ancora acceso.

- 2 Premere l'interruttore di alimentazione sul proiettore o il tasto [On] sul telecomando per accendere il proiettore.

L'otturatore dell'obiettivo si apre e l'indicatore di stato lampeggia di luce blu mentre il proiettore si riscalda. Una volta riscaldato il proiettore, l'indicatore di stato smette di lampeggiare e diventa blu.



- Quando si accende il proiettore per la prima volta, viene visualizzata la procedura guidata di configurazione iniziale. Effettuare le impostazioni di messa a fuoco, direzione di proiezione e lingua tramite i tasti freccia e [Enter] sul pannello di controllo o sul telecomando.
- Le schermate del menu del proiettore sono visualizzate in nero per impostazione predefinita. Tutte le istruzioni del presente manuale vengono descritte utilizzando schermate bianche se non diversamente indicato. È possibile modificare il tema dei colori tramite **Colore del menu** nel menu **Schermo** del proiettore.

Se non si vede nessuna immagine proiettata, provare quanto segue.

- Accendere il computer o il dispositivo video collegato.
- Cambiare l'uscita video del computer se si sta usando un computer notebook.
- Inserire un DVD o altro supporto video e premere play (se necessario).
- Premere il tasto [Source] sul proiettore.
- Premere il tasto corrispondente alla sorgente video desiderata sul telecomando.

Avvertenza

- Non guardare mai nella lente del proiettore quando la sorgente luminosa è accesa. Questo potrebbe danneggiare gli occhi ed è pericoloso, in particolare, per i bambini.
- Quando si accende il proiettore a distanza mediante il telecomando, assicurarsi che nessuno guardi nell'obiettivo.
- Durante la proiezione, non ostruire la luce proveniente dal proiettore con un libro o altri oggetti. Se si ostruisce la luce proveniente dal proiettore, l'area su cui si riflette la luce diventa calda, causando la fusione, ustioni o incendi. Inoltre, l'obiettivo potrebbe surriscaldarsi a causa della luce riflessa, causando anomalie del proiettore. Spegnerne il proiettore per interrompere la proiezione.



Quando viene impostato **Direct Power On** su **On** nel menu **Funzionamento** del proiettore, il proiettore si accende non appena viene collegato. Notare che si accende automaticamente anche quando si riavvia dopo un'interruzione dell'alimentazione elettrica.

► Link correlati

- "Impostazioni della funzione proiettore - Menu Funzionamento" [p.96](#)

Spegnere il proiettore dopo l'uso.



- Spegnere il prodotto quando non è in uso per prolungarne la vita utile. La vita utile della sorgente luminosa varia in base al modo selezionato, alle condizioni ambientali e all'uso. La luminosità diminuisce con il tempo.

1 Premere l'interruttore di alimentazione sul proiettore o il tasto [Standby] sul telecomando.

Il proiettore visualizza una schermata di conferma dello spegnimento.

Spegnere il VideoProiettore?

Sì : Premere il pulsante 

No: Premere un altro pulsante

2 Premere di nuovo l'interruttore di alimentazione sul proiettore o il tasto [Standby] sul telecomando. (Per lasciarlo acceso, premere un tasto qualsiasi.)

La sorgente luminosa si spegne, l'otturatore si chiude e l'indicatore di stato si spegne.

3 Per trasportare o conservare il proiettore, assicurarsi che tutti gli indicatori sul proiettore siano spenti, quindi scollegare il cavo di alimentazione.

È possibile visualizzare un motivo di prova per regolare l'immagine proiettata.



Alcune impostazioni potrebbero non essere disponibili durante la visualizzazione del modello di prova. Per regolare queste impostazioni, proiettare un'immagine da un dispositivo collegato.

1 Accendere il proiettore.

2 Premere il tasto [Pattern] sul telecomando.

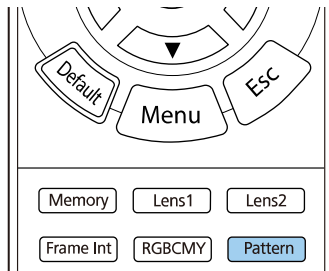

È possibile selezionare un motivo di prova anche dal menu **Installazione** del proiettore.

3 Selezionare una delle opzioni seguenti:

- **Pos. visualizzazione** consente di visualizzare un motivo interno senza collegare un computer o un dispositivo video.

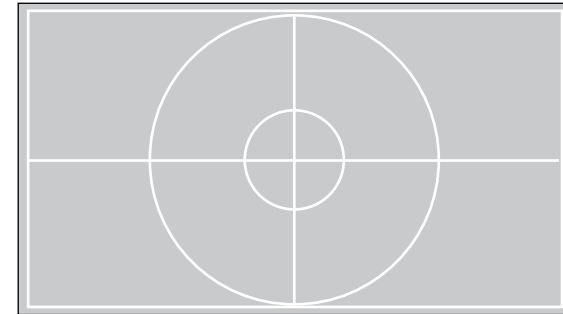

- **Isolamento colore: R** consente di visualizzare la componente rossa dell'immagine proiettata.
- **Isolamento colore: G** consente di visualizzare la componente verde dell'immagine proiettata.
- **Isolamento colore: B** consente di visualizzare la componente blu immagine proiettata.



Per visualizzare Isolamento colore, è necessario proiettare un'immagine dalla sorgente video collegata.

4 Regolare l'immagine se necessario.

5 Per annullare la visualizzazione del motivo, premere nuovamente il tasto [Pattern].

In base a come è stato posizionato il proiettore, potrebbe essere necessario modificare il modo di proiezione in modo che l'immagine sia proiettata correttamente.

- **Front.** (impostazione predefinita) consente di proiettare da un tavolo di fronte allo schermo.
- **Front./Soffitto** inverte l'immagine sottosopra per proiettare in modo rovesciato da un soffitto.
- **Retro** inverte l'immagine orizzontalmente per proiettare da dietro uno schermo trasparente.
- **Retro/Soffitto** inverte l'immagine sottosopra e orizzontalmente per proiettare dal soffitto dietro uno schermo trasparente.

► **Link correlati**

- "Cambio del modo di proiezione usando i menu" [p.39](#)
- "Configurazione del proiettore e opzioni di installazione" [p.19](#)

Cambio del modo di proiezione usando i menu

Il modo di proiezione può essere cambiato in modo tale da invertire l'immagine sottosopra e/o da sinistra a destra usando i menu del proiettore.

1 Accendere il proiettore e visualizzare un'immagine.

2 Premere il tasto [Menu] sul pannello di controllo o sul telecomando.

3 Selezionare il menu **Installazione** e premere [Enter].

Oggetti utilizzati di freq...	Installazione	
Immagine	Test pattern	
I/O segnale	Proiezione	Front./Soffitto
Installazione	Correz. geometrica	Correzione punto
Schermo	Nascondi bordi	
Funzionamento	Modo alta quota	Off
Gestione	Ripristina impostazioni di inst...	
Rete	Schermo	
Memoria	Nessun segnale a schermo	Blu
Impostazioni iniziali/tu...	Schermo iniziale	On
	Messaggi	On
	Colore del menu	Bianco
	Conferma stand by	On
	Allineamento pann.	Off
	Ripristina impostazioni scher...	
	Funzionamento	
	Direct Power On	Off
	Autospegnimento	On

4 Selezionare **Proiezione** e premere [Enter].

5 Selezionare un modo di proiezione e premere [Enter].

[Proiezione]	Indie.
Front.	
✓ Front./Soffitto	
Retro	
Retro/Soffitto	

- 6** Premere [Menu] o [Esc] per uscire dai menu.

Se non è possibile installare il proiettore direttamente davanti allo schermo, è possibile regolare la posizione dell'immagine proiettata tramite la funzione di scorrimento lente.

- 1 Accendere il proiettore e visualizzare un'immagine.
- 2 Premere il tasto [Lens] sul pannello di controllo o sul telecomando.

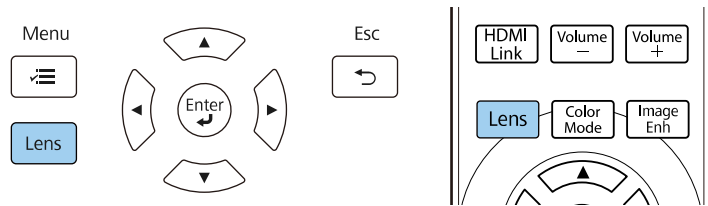

- 3 Premere ripetutamente il tasto [Lens] finché sullo schermo non viene visualizzato **Regola scorr. lente**.

- 4 Usare i tasti freccia sul pannello di controllo o sul telecomando per regolare la posizione dell'immagine proiettata se necessario.

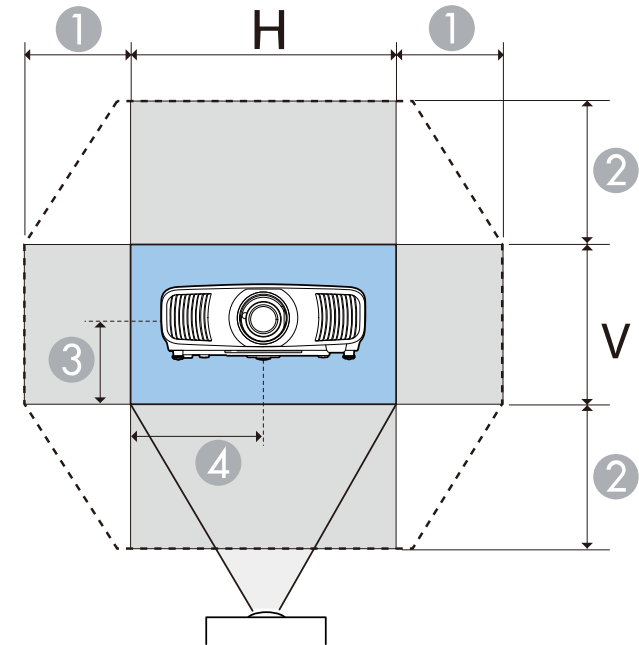

- 1 Intervallo orizzontale massimo ($H \times 47\%$)
- 2 Intervallo verticale massimo ($V \times 96\%$)
- 3 $\frac{1}{2}$ dell'altezza verticale dell'immagine
- 4 $\frac{1}{2}$ della larghezza dell'immagine



Non è possibile spostare l'immagine sui valori massimi orizzontali e verticali.

- 5 Una volta terminato, premere il tasto [Esc] sul pannello di controllo o sul telecomando.

Attenzione

- Quando si trasporta il proiettore, impostare la posizione dell'obiettivo al centro. Se si trasporta il proiettore quando l'obiettivo non è al centro, il meccanismo di spostamento dell'obiettivo potrebbe danneggiarsi.
- Non inserire le dita nelle parti mobili dell'obiettivo del proiettore. In caso contrario potrebbero verificarsi infortuni.



- Quando si regola l'altezza dell'immagine, posizionare l'immagine più in basso di dove si desidera che sia, quindi spostarla verso l'alto. In tal modo si impedisce che l'immagine si sposti verso il basso dopo la regolazione.
- L'immagine è più chiara quando l'obiettivo si trova nella posizione iniziale.
- Per spostare l'obiettivo nella posizione iniziale, tenere premuto il tasto [Lens] sul pannello di controllo o sul telecomando per tre secondi.

Se l'immagine proiettata è inclinata in orizzontale (i lati sinistro e destro dell'immagine proiettata sono ad altezze diverse) quando il proiettore è installato su un tavolo o un'altra superficie piana, regolare i piedini anteriori in modo che entrambi i lati siano a livello reciprocamente.

- 1** Accendere il proiettore e visualizzare un'immagine.
- 2** Se l'immagine è inclinata, ruotare i piedini anteriori per regolarne l'altezza.

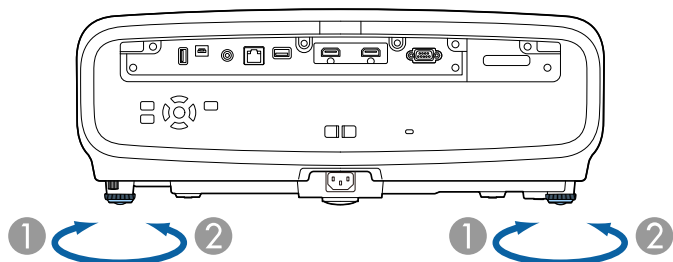

- 1** Allungare il piedino anteriore
- 2** Accorciare il piedino anteriore

La posizione può essere regolata per un massimo di circa 3 gradi.

Se l'immagine proiettata è rettangolare irregolare, è necessario aggiustare la forma della stessa.

► Link correlati

- "Forma dell'immagine" [p.44](#)

Posizionando il proiettore direttamente davanti al centro dello schermo e mantenendolo in piano è possibile proiettare un'immagine regolare e rettangolare. Se si posiziona il proiettore non perpendicolarmente rispetto allo schermo, oppure inclinato verso l'alto o il basso, potrebbe essere necessario correggere la forma dell'immagine.

Dopo la correzione, l'immagine è leggermente più piccola.

Per ottenere immagini di ottima qualità, si consiglia di regolare la posizione di installazione del proiettore per ottenere le dimensioni e la forma dell'immagine corrette.

▶▶ Link correlati

- "Correzione della forma dell'immagine tramite keystone orizzontale/verticale" [p.44](#)
- "Correzione della forma dell'immagine con Quick Corner" [p.45](#)
- "Correzione della forma dell'immagine con correzione punto" [p.47](#)

Correzione della forma dell'immagine tramite keystone orizzontale/verticale

È possibile utilizzare l'impostazione **H/V-Keystone** del proiettore per correggere la forma di un'immagine rettangolare non uniforme.

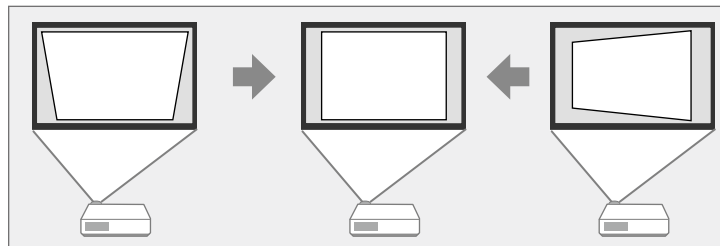

È possibile correggere le immagini fino a 30° a destra, a sinistra, in alto o in basso.



- Non è possibile combinare altri metodi di correzione.

- 1 Accendere il proiettore e visualizzare un'immagine.
- 2 Premere il tasto [Menu] sul pannello di controllo o sul telecomando.
- 3 Selezionare il menu **Installazione** e premere [Enter].

Oggetti utilizzati di freq...	Installazione	
Immagine	Test pattern	
I/O segnale	Proiezione	Front./Soffitto
Installazione	Correz. geometrica	Correzione punto
Schermo	Nascondi bordi	
Funzionamento	Modo alta quota	Off
Gestione	Ripristina impostazioni di inst...	
Rete	Schermo	
Memoria	Nessun segnale a schermo	Blu
Impostazioni iniziali/tu...	Schermo iniziale	On
	Messaggi	On
	Colore del menu	Bianco
	Conferma stand by	On
	Allineamento pann.	Off
	Ripristina impostazioni scher...	
	Funzionamento	
	Direct Power On	Off
	Autospegnimento	On

- 4 Selezionare **Correz. geometrica** e premere [Enter].
Sarà visualizzata la schermata **Correz. geometrica**.

- 5** Selezionare **H/V-Keystone** e premere [Enter]. Quindi selezionare **Si** e premere [Enter] se necessario.

Verrà visualizzata la schermata di regolazione **H/V-Keystone**:

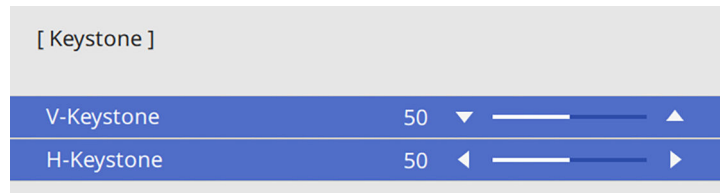

- 6** Utilizzare i tasti freccia del proiettore o il telecomando per selezionare correzione keystone verticale e orizzontale e per regolare la forma dell'immagine se necessario.

• **V-Keystone**

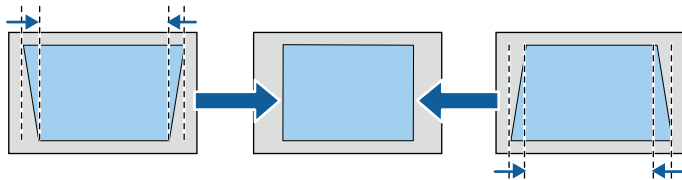

• **H-Keystone**

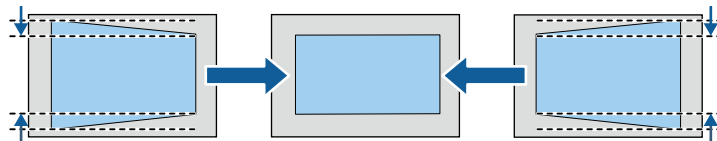

- 7** Una volta terminato, premere [Esc].
Dopo la correzione, l'immagine è leggermente più piccola.



È inoltre possibile accedere alla schermata **Correz. geometrica** utilizzata in precedenza premendo i tasti freccia sul pannello di controllo.

Correzione della forma dell'immagine con Quick Corner

Per correggere la forma e la dimensione di un'immagine rettangolare non uniforme è possibile usare l'impostazione **Quick Corner** del proiettore.

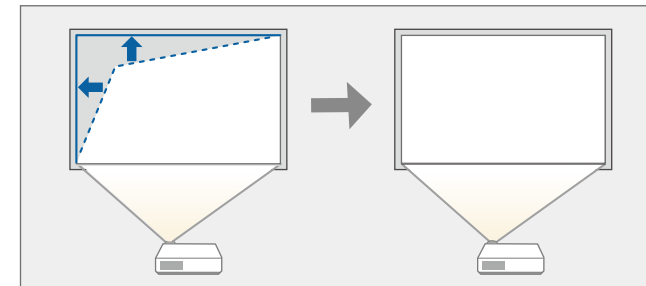

- 1** Accendere il proiettore e visualizzare un'immagine.

2 Premere il tasto [Menu] sul pannello di controllo o sul telecomando.

3 Selezionare il menu **Installazione** e premere [Enter].

Oggetti utilizzati di freq...	Installazione	
Immagine	Test pattern	
I/O segnale	Proiezione	Front./Soffitto
Installazione	Correz. geometrica	Correzione punto
Schermo	Nascondi bordi	
Funzionamento	Modo alta quota	Off
Gestione	Ripristina impostazioni di inst...	
Rete	Schermo	
Memoria	Nessun segnale a schermo	Blu
Impostazioni iniziali/tu...	Schermo iniziale	On
	Messaggi	On
	Colore del menu	Bianco
	Conferma stand by	On
	Allineamento pann.	Off
	Ripristina impostazioni scher...	
	Funzionamento	
	Direct Power On	Off
	Autospegnimento	On

4 Selezionare **Correz. geometrica** e premere [Enter].

Sarà visualizzata la schermata **Correz. geometrica**.

[Correz. geometrica]	Indie.
✓ H/V-Keystone	
Quick Corner	
Correzione punto	

5 Selezionare il menu **Quick Corner** e premere [Enter]. Quindi selezionare **Sì** e premere [Enter] se necessario.

Sarà visualizzata la schermata di selezione dell'area.

6 Usare le frecce per selezionare l'area dell'immagine che si desidera regolare. Quindi premere [Enter].

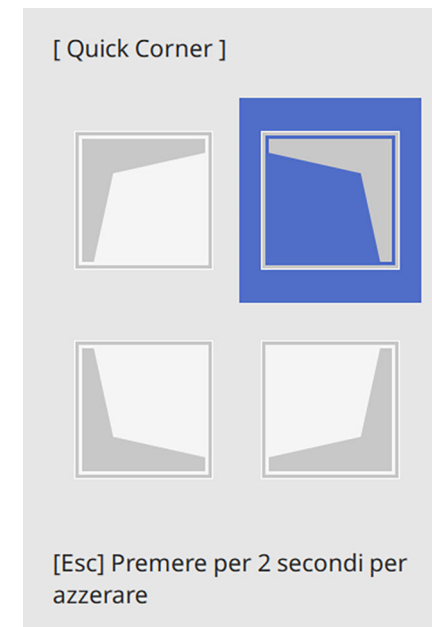

Per ripristinare le correzioni **Quick Corner**, tenere premuto [Esc] per circa 2 secondi mentre viene visualizzata la schermata di selezione dell'area, e quindi selezionare **Sì**.

7 Premere i tasti freccia per regolare la forma dell'immagine come necessario.

Per tornare alla schermata di selezione dell'area, premere [Enter].

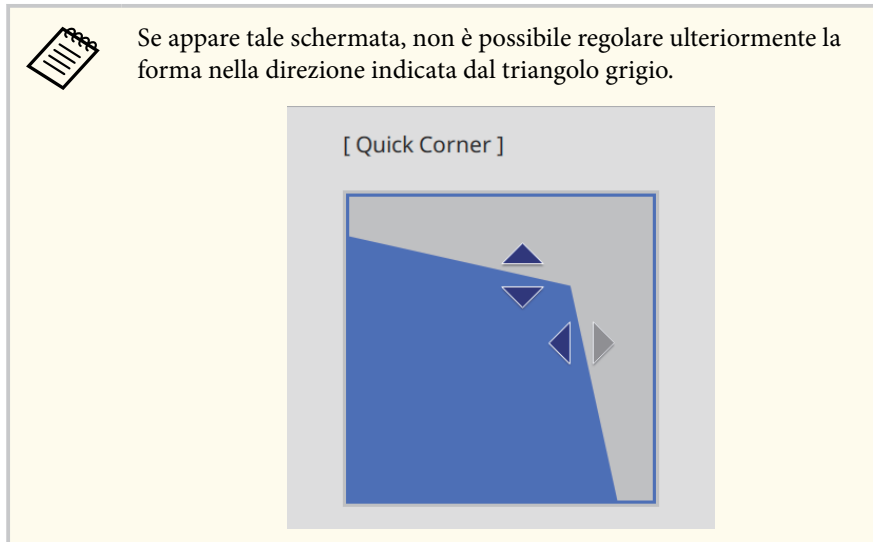

si divide in una griglia che consente di spostare i punti di intersezione sulla griglia per correggere la distorsione.

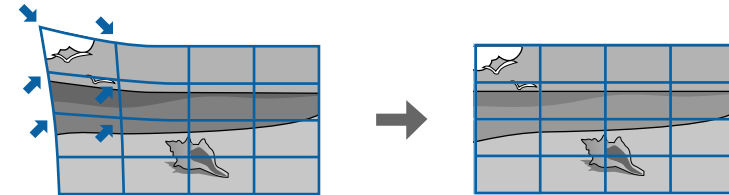

- 1** Accendere il proiettore e visualizzare un'immagine.
- 2** Premere il tasto [Menu] sul pannello di controllo o sul telecomando.
- 3** Selezionare il menu **Installazione** e premere [Enter].

Oggetti utilizzati di freq...	Installazione	
Immagine	Test pattern	
I/O segnale	Proiezione	Front./Soffitto
Installazione	Correz. geometrica	Correzione punto
Schermo	Nascondi bordi	
Funzionamento	Modo alta quota	Off
Gestione	Ripristina impostazioni di inst...	
Rete	Schermo	
Memoria	Nessun segnale a schermo	Blu
Impostazioni iniziali/tu...	Schermo iniziale	On
	Messaggi	On
	Colore del menu	Bianco
	Conferma stand by	On
	Allineamento pann.	Off
	Ripristina impostazioni scher...	
	Funzionamento	
	Direct Power On	Off
	Autospegnimento	On

8 Ripetere le procedure 6 e 7 in base alle necessità per regolare i restanti angoli.

9 Una volta terminato, premere [Esc].

L'impostazione **Correz. geometrica** è ora impostata su **Quick Corner** nel menu **Installazione** del proiettore.

La volta successiva in cui si premono i tasti freccia sul pannello di controllo, verrà visualizzata la schermata di selezione dell'area.

Correzione della forma dell'immagine con correzione punto

È possibile utilizzare l'impostazione **Correzione punto** del proiettore per mettere a punto la forma dell'immagine nelle parti di un'immagine. L'immagine

- 4** Selezionare **Correz. geometrica** e premere [Enter]. Sarà visualizzata la schermata **Correz. geometrica**.

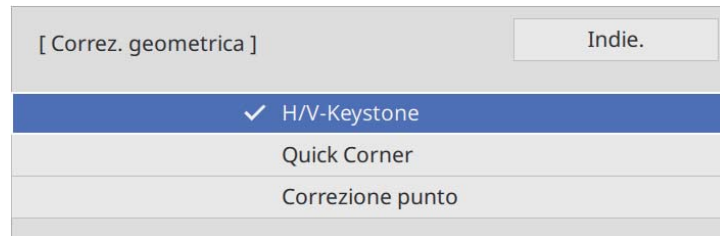

- 5** Selezionare **Correzione punto** e premere [Enter]. Quindi selezionare **Sì** e premere [Enter] se necessario.

- 6** Selezionare **Correzione punto** e premere [Enter].



Per la messa a punto, selezionare **Quick Corner** per correggere grossomodo la forma e le dimensioni di un'immagine, quindi selezionare **Correzione punto** per regolarle precisamente.

- 7** Selezionare il numero di punti e premere [Enter]. La griglia viene visualizzata sull'immagine proiettata.



Per modificare il colore della griglia per una visibilità migliore, premere [Esc], quindi selezionare un'impostazione **Colore pattern** diversa nel menu **Correzione punto**.

- 8** Usare le frecce per spostare il punto che si desidera correggere e premere [Enter].

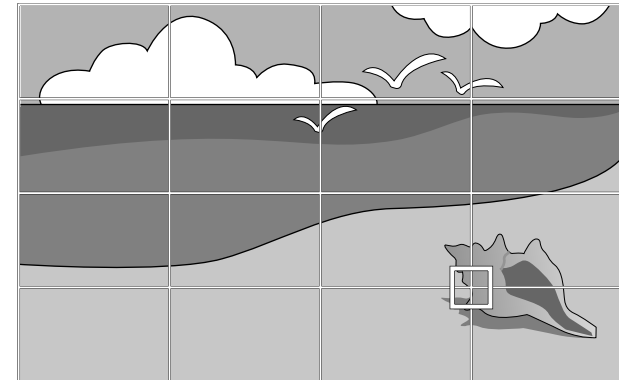

- 9** Utilizzare i tasti freccia per correggere la distorsione.

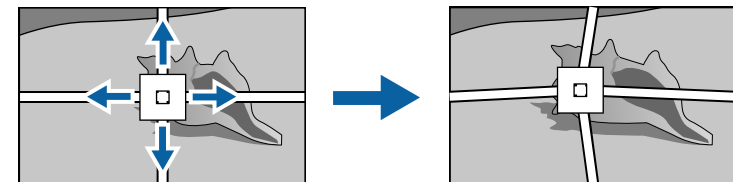

- 10** Per correggere i punti rimasti, premere [Esc] per tornare alla schermata precedente, quindi ripetere i passaggi 8 e 9.

- 11** Una volta terminato, premere [Esc].



- Per ripristinare l'impostazione **Correzione punto** alla posizione originale, selezionare **Reset** sulla schermata **Correzione punto**.

» **Link correlati**

- "Correzione della forma dell'immagine con Quick Corner" [p.45](#)

È possibile regolare le dimensioni dell'immagine proiettata utilizzando la funzione di zoom.

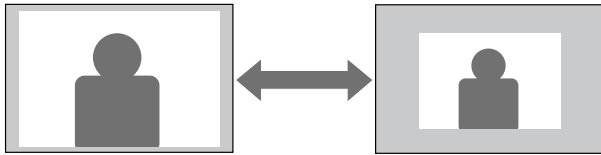

- 1** Accendere il proiettore e visualizzare un'immagine.
- 2** Premere il tasto [Lens] sul pannello di controllo o sul telecomando.

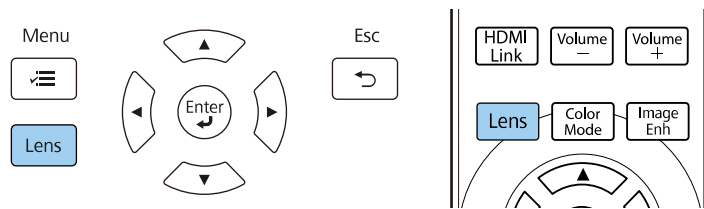

- 3** Premere ripetutamente il tasto [Lens] finché sullo schermo non viene visualizzato **Regola zoom**.
- 4** Tenere premuto la freccia sinistra o destra sul pannello di controllo o sul telecomando per ridimensionare l'immagine.
- 5** Una volta terminato, premere [Esc].

È possibile regolare la nitidezza dell'immagine proiettata utilizzando la funzione di messa a fuoco.

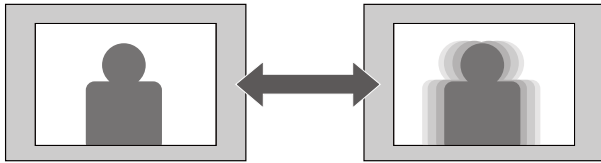

- 1** Accendere il proiettore e visualizzare un'immagine.
- 2** Premere il tasto [Lens] sul pannello di controllo o sul telecomando.

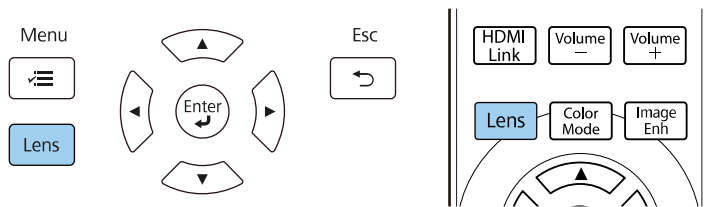

- 3** Premere ripetutamente il tasto [Lens] finché sullo schermo non viene visualizzato **Regola focus**.
- 4** Tenere premuto la freccia sinistra o destra sul pannello di controllo o sul telecomando per mettere a fuoco l'immagine.
- 5** Una volta terminato, premere [Esc].

Quando al proiettore sono collegate più sorgenti immagini, come un computer e un lettore DVD, è possibile passare dall'una all'altra.

- 1** Accertarsi che la sorgente immagine collegata che si desidera utilizzare sia accesa.
- 2** Per le sorgenti immagine video, inserire un DVD o altro supporto video e premere play.
- 3** Effettuare una delle seguenti operazioni:
 - Premere il tasto [Source] sul proiettore finché non si seleziona la sorgente desiderata.

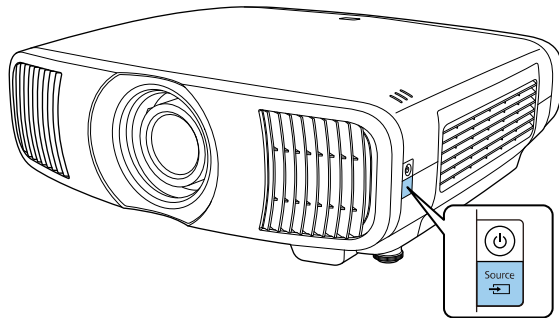

- Premere il tasto corrispondente alla sorgente desiderata sul telecomando.

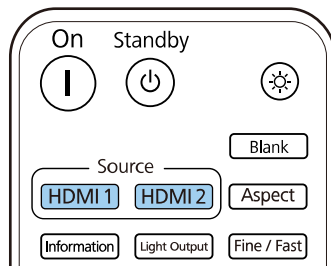

Il proiettore può visualizzare immagini in differenti rapporti tra ampiezza e altezza, chiamati rapporti d'aspetto. Generalmente il segnale in ingresso dalla sorgente video determina il rapporto d'aspetto dell'immagine. Tuttavia, è possibile modificare il rapporto di aspetto di alcune immagini per adattare allo schermo.

► Link correlati

- "Cambio del rapporto d'aspetto dell'immagine" p.52
- "Rapporti d'aspetto dell'immagine disponibili" p.52

Cambio del rapporto d'aspetto dell'immagine

Il rapporto d'aspetto dell'immagine visualizzata può essere cambiato.

- 1** Accendere il proiettore e passare alla sorgente di immagine che si desidera utilizzare.
- 2** Premere il tasto [Aspect] sul telecomando.

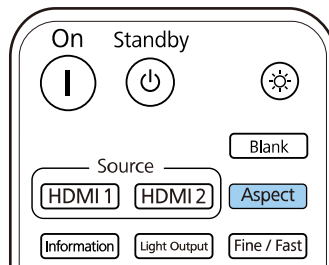

Viene visualizzato un elenco dei rapporti di aspetto disponibili.

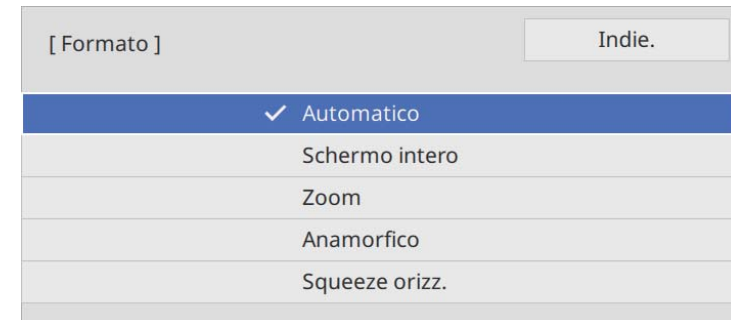

- 3** Selezionare il rapporto d'aspetto da utilizzare per il segnale in ingresso e premere [Enter].
- 4** Premere [Menu] o [Esc] per uscire dai menu.



L'impostazione del rapporto di aspetto disponibile varia in base al segnale in ingresso.

Rapporti d'aspetto dell'immagine disponibili

Possono essere impostati i seguenti rapporti d'aspetto dell'immagine, in base al segnale in ingresso dalla sorgente immagine.



- Tenere presente che la funzione Formato del proiettore per ridurre, ingrandire o dividere l'immagine proiettata per scopi commerciali o per visione pubblica potrebbe violare i diritti degli autori dell'immagine in base alle normative sul copyright.

Modalità formato	Descrizione
Automatico	Imposta automaticamente il rapporto d'aspetto in base al segnale in ingresso.
Schermo intero	Visualizza le immagini usando tutta l'area di proiezione, ma non mantiene il rapporto d'aspetto.
Zoom	Visualizza le immagini usando l'intera ampiezza dell'area di proiezione mantenendo il rapporto d'aspetto dell'immagine.
Anamorfico	Visualizza immagini con proporzioni 2,40:1 quando si utilizza un obiettivo anamorfico disponibile in commercio. Impostare l'impostazione OverScan nel menu I/O segnale del proiettore su Off o l'immagine non verrà visualizzata correttamente.
Squeeze orizz.	Visualizza le immagini utilizzando l'intera larghezza dell'area di proiezione quando si utilizza un obiettivo anamorfico disponibile in commercio.

Il proiettore offre differenti Modi colore per fornire luminosità, contrasto e colore ottimali per diversi ambienti di visualizzazione e tipi di immagine. È possibile selezionare il modo che corrisponda all'immagine e all'ambiente o provare i modi disponibili.

► **Link correlati**

- "Cambio del modo colore" [p.54](#)
- "Modi colore disponibili" [p.54](#)

Cambio del modo colore

Il Modo colore del proiettore può essere cambiato usando il telecomando per ottimizzare l'immagine per il proprio ambiente di visualizzazione.

- 1** Accendere il proiettore e passare alla sorgente di immagine che si desidera utilizzare.
- 2** Premere il tasto [Color Mode] sul telecomando per cambiare il Modo colore.

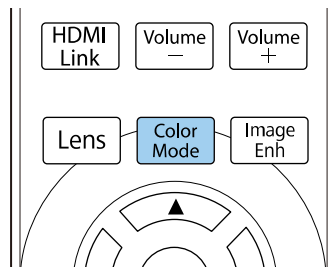

Viene visualizzato un elenco delle Modi colore disponibili.

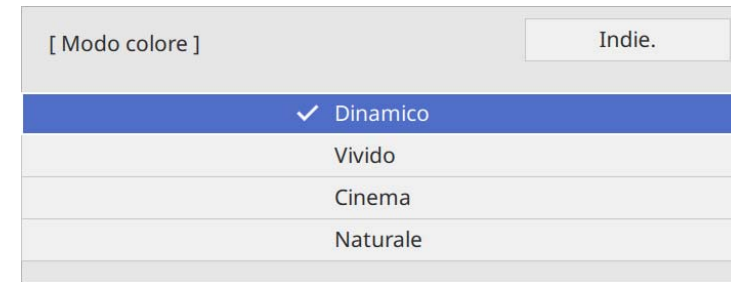

- 3** Premere i tasti freccia per selezionare una modalità colore e premere [Enter].
- 4** Premere [Menu] o [Esc] per uscire dai menu.

 È anche possibile impostare **Modo colore** nel menu **Immagine** del proiettore.

Modi colore disponibili

Il proiettore potrà essere impostato in modo che usi questi Modi colore in base alla sorgente di ingresso utilizzata:

Modo colore	Descrizione
Dinamico	È la modalità con maggiore luminosità. Ottimo se la priorità è la luminosità.
Vivido	Ottimo per visualizzare contenuti con colori luminosi.
Cinema	Ottimo per visualizzare contenuti come i film.
Naturale	Ottimo per regolare il colore dell'immagine.

È possibile regolare i vari aspetti della qualità delle immagini proiettate.

► Link correlati

- "Regolazione della nitidezza" [p.55](#)
- "Impostazione dell'interpolazione frame" [p.56](#)
- "Regolazione della luminosità della sorgente luminosa" [p.57](#)
- "Attivazione della regolazione automatica della luminanza" [p.57](#)
- "Regolazione della risoluzione dell'immagine" [p.58](#)

Regolazione della nitidezza

È possibile regolare il contorno dell'immagine, tramite l'impostazione **Nitidezza**.

- 1** Accendere il proiettore e passare alla sorgente di immagine che si desidera utilizzare.
- 2** Premere il tasto [Menu] sul pannello di controllo o sul telecomando.

- 3** Selezionare il menu **Immagine** e premere [Enter].

Oggetti utilizzati di freq...	Immagine	
Immagine	Modo colore	Dinamico
I/O segnale	Luminosità	50
Installazione	Contrasto	50
Schermo	Intensità colore	50
Funzionamento	Tinta	50
Gestione	Nitidezza	
Rete	Bilanciamento bianco	
Memoria	Interpolazione frame	Off
Impostazioni iniziali/tu...	Contrasto dinamico	Off
	Deinterlacciamento	Off
	Miglior. immagine	
	Gamma scena adattiva	5
	Gamma	0
	RGBCMY	
	Ripristina valori predefiniti	
	Sorgente	HDMI1
	Formato	Automatico
	Ripristina valori predefiniti	

- 4** Selezionare **Nitidezza** e una delle seguenti opzioni:
 - **Standard**: migliora i contorni per l'intera immagine; regola anche le impostazioni **Migliora riga fine** e **Migliora riga spessa** (il valore predefinito è 5).
 - **Migliora riga fine**: migliora i dettagli come capelli e motivi dell'abbigliamento.
 - **Migliora riga spessa**: migliora gli sfondi e gli elementi grandi.

- 5** Premere i tasti freccia sinistra o destra per regolare la nitidezza dell'immagine.



Valori più elevati rendono l'immagine più nitida mentre valori più bassi la rendono più sfocata.

- 6** Premere [Menu] o [Esc] per uscire dai menu.

Impostazione dell'interpolazione frame

È possibile utilizzare la funzione **Interpolazione frame** del proiettore per uniformare i video in rapido movimento confrontando fotogrammi immagine consecutivi e inserendo un fotogramma immagine intermedio tra di essi.

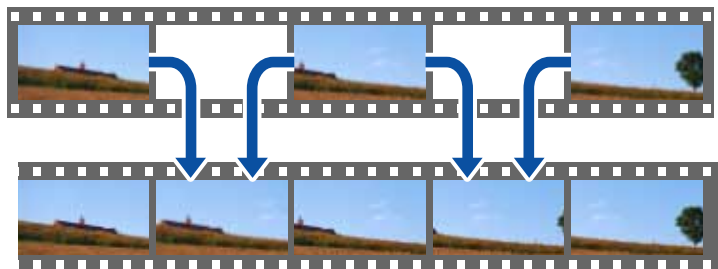

Interpolazione frame è disponibile quando:

- **Elaboraz. immagine** è impostato su **Fine**.

- **Elaboraz. immagine** è impostata su **Auto (ALLM)**, mentre la sorgente in ingresso corrente non è compatibile con ALLM.

☛ **I/O segnale > Elaboraz. immagine**

- I segnali 4K 100/120Hz non vengono immessi.

- 1** Accendere il proiettore e passare alla sorgente di immagine che si desidera utilizzare.

- 2** Premere il tasto [Frame Int] sul telecomando.

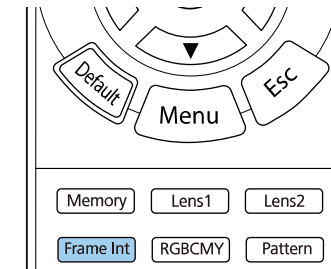

- 3** Selezionare il livello di interpolazione e premere [Enter].

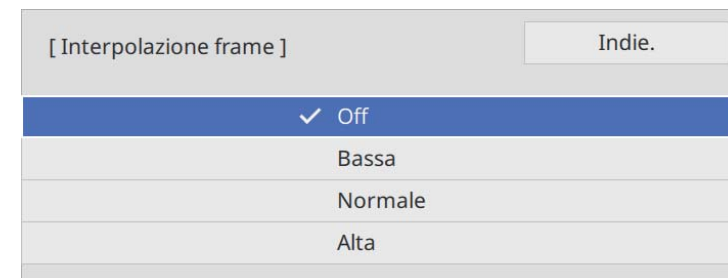

- 4** Una volta terminato, premere il tasto [Frame Int].



- Se le immagini risultanti contengono rumore, disattivare l'impostazione **Interpolazione frame**.
- È anche possibile impostare **Interpolazione frame** nel menu **Immagine** del proiettore.



È anche possibile impostare **Emissione luminosa** nel menu **Immagine** del proiettore.

Regolazione della luminosità della sorgente luminosa

È possibile regolare la luminosità della sorgente luminosa del proiettore.

- 1** Accendere il proiettore e passare alla sorgente di immagine che si desidera utilizzare.
- 2** Premere il tasto [Light Output] sul telecomando.

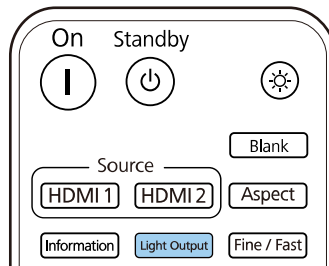

- 3** Utilizzare i tasti freccia sinistra e destra per selezionare la luminosità.

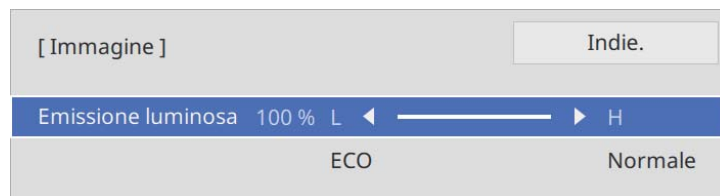

- 4** Premere [Menu] o [Esc] per uscire dai menu.

Attivazione della regolazione automatica della luminanza

È possibile attivare il Contrasto dinamico per ottimizzare automaticamente la luminanza dell'immagine. In questo modo si migliora il contrasto dell'immagine sulla luminosità dei contenuti proiettati.

- 1** Accendere il proiettore e passare alla sorgente di immagine che si desidera utilizzare.

2 Premere il tasto [Menu] sul pannello di controllo o sul telecomando.

3 Selezionare il menu **Immagine** e premere [Enter].

Oggetti utilizzati di freq...	Immagine	
Immagine	Modo colore	Dinamico
I/O segnale	Luminosità	50
Installazione	Contrasto	50
Schermo	Intensità colore	50
Funzionamento	Tinta	50
Gestione	Nitidezza	
Rete	Bilanciamento bianco	
Memoria	Interpolazione frame	Off
Impostazioni iniziali/tu...	Contrasto dinamico	Off
	Deinterlacciamento	Off
	Miglior. immagine	
	Gamma scena adattiva	5
	Gamma	0
	RGBCMY	
	Ripristina valori predefiniti	
	Sorgente	HDMI1
	Formato	Automatico
	Ripristina valori predefiniti	

4 Selezionare **Contrasto dinamico** e premere [Enter].

5 Scegliere una delle seguenti opzioni e premere [Enter]:

- **Normale** per una regolazione standard della luminosità.
- **Alta velocità** per regolare la luminosità non appena cambia la scena.

[Contrasto dinamico]	Indie.
Alta velocità	
Normale	
✓ Off	

6 Premere [Menu] o [Esc] per uscire dai menu.

Regolazione della risoluzione dell'immagine

È possibile regolare la risoluzione dell'immagine per riprodurre un'immagine chiara con una texture più accentuata e un effetto materico.



Riduzione rumore e **Riduz. rumore MPEG** sono disponibili quando:

- **Elaboraz. immagine** è impostato su **Fine**.
- **Elaboraz. immagine** è impostata su **Auto (ALLM)**, mentre la sorgente in ingresso corrente non è compatibile con ALLM.

☞ **I/O segnale > Elaboraz. immagine**

1 Accendere il proiettore e passare alla sorgente di immagine che si desidera utilizzare.

2 Premere il tasto [Image Enh] sul telecomando.

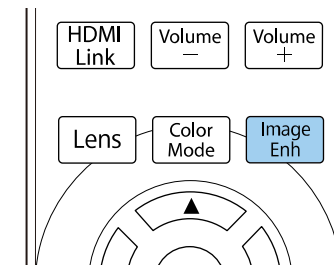

- 3** Selezionare **Mod. preimp. imm.** e premere [Enter].

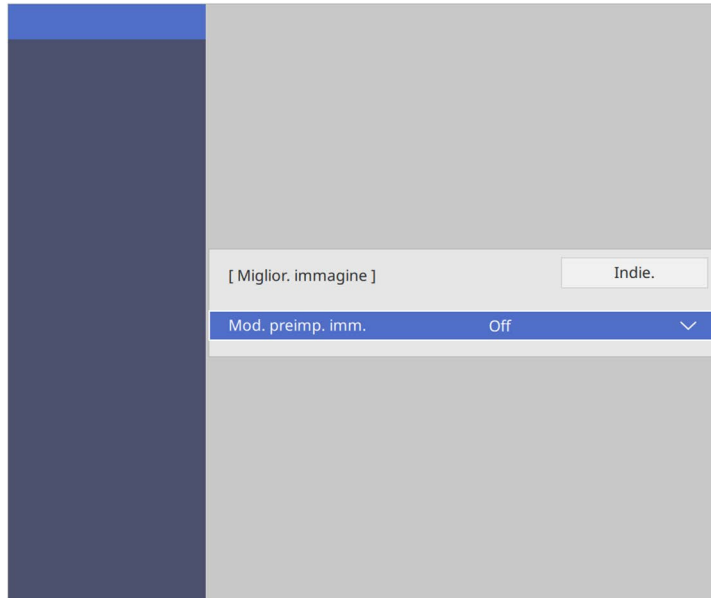

- 4** Selezionare l'opzione preimpostata e premere [Enter].

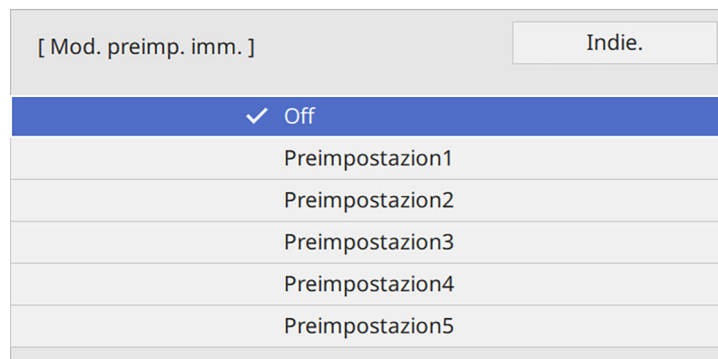

Le seguenti impostazioni salvate nell'opzione preimpostata vengono applicate all'immagine.

- **Riduzione rumore**
- **Riduz. rumore MPEG**
- **Super-resolution**
- **Contrast enhancement autom.**

- 5** Regolare individualmente ciascuna impostazione nel menu **Immagine** del proiettore se necessario.

- Per ridurre lo sfarfallio delle immagini, regolare l'impostazione **Riduzione rumore**.
- Per ridurre il rumore o le distorsioni nei video MPEG, regolare l'impostazione **Riduz. rumore MPEG**.
- Per ridurre la sfocatura visualizzata quando si proiettano immagini in bassa risoluzione, regolare l'impostazione **Super-resolution**.
- Per creare un'immagine più chiara e nitida regolando automaticamente il contrasto, regolare l'impostazione **Contrast enhancement autom.**



Il valore delle impostazioni nell'opzione predefinita sarà sovrascritto.

- 6** Premere [Menu] o [Esc] per uscire dai menu.



È anche possibile impostare **Miglior. immagine** nel menu **Immagine** del proiettore.

È possibile regolare i vari aspetti della visualizzazione dei colori delle immagini proiettate.

► Link correlati

- "Regolazione della temperatura colore" [p.60](#)
- "Regolazione dell'offset RGB e del Guadagno." [p.61](#)
- "Regolazione della gamma" [p.62](#)
- "Regolazione di sfumatura, saturazione e luminosità" [p.63](#)

Regolazione della temperatura colore

È possibile impostare la tonalità generale del colore regolando l'impostazione Temp. colore se l'immagine tende troppo al blu o al rosso.

- 1** Accendere il proiettore e passare alla sorgente di immagine che si desidera utilizzare.
- 2** Premere il tasto [Menu] sul pannello di controllo o sul telecomando.

- 3** Selezionare il menu **Immagine** e premere [Enter].

Oggetti utilizzati di freq...	Immagine	
Immagine	Modo colore	Dinamico
I/O segnale	Luminosità	50
Installazione	Contrasto	50
Schermo	Intensità colore	50
Funzionamento	Tinta	50
Gestione	Nitidezza	
Rete	Bilanciamento bianco	
Memoria	Interpolazione frame	Off
Impostazioni iniziali/tu...	Contrasto dinamico	Off
	Deinterlacciamento	Off
	Miglior. immagine	
	Gamma scena adattiva	5
	Gamma	0
	RGBCMY	
	Ripritina valori predefiniti	
	Sorgente	HDMI1
	Formato	Automatico
	Ripritina valori predefiniti	

- 4** Selezionare **Bilanciamento bianco > Temp. colore** e premere [Enter].

- 5** Utilizzare i tasti freccia sinistra e destra per regolare la tonalità del colore dell'immagine.



Valori più elevati rendono l'immagine più blu mentre valori più bassi la rendono rossa.



L'intervallo di temperatura va da 3200 K a 10000 K (per la modalità colore **Naturale**) o da 0 a 13 (per altre modalità colore).

6 Premere [Menu] o [Esc] per uscire dai menu.

Regolazione dell'offset RGB e del Guadagno.

È possibile regolare la luminosità delle aree scure e chiare regolando le impostazioni di **Offset** e **Guadagno** per i singoli colori dell'immagine.

1 Accendere il proiettore e passare alla sorgente di immagine che si desidera utilizzare.

2 Premere il tasto [Menu] sul pannello di controllo o sul telecomando.

3 Selezionare il menu **Immagine** e premere [Enter].

Oggetti utilizzati di freq...	Immagine	
Immagine	Modo colore	Dinamico
I/O segnale	Luminosità	50
Installazione	Contrasto	50
Schermo	Intensità colore	50
Funzionamento	Tinta	50
Gestione	Nitidezza	
Rete	Bilanciamento bianco	
Memoria	Interpolazione frame	Off
Impostazioni iniziali/tu...	Contrasto dinamico	Off
	Deinterlacciamento	Off
	Miglior. immagine	
	Gamma scena adattiva	5
	Gamma	0
	RGBCMY	
	Ripritina valori predefiniti	
	Sorgente	HDMI1
	Formato	Automatico
	Ripritina valori predefiniti	

4 Selezionare **Bilanciamento bianco > Personalizzato** e premere [Enter].

5 Eseguire quanto segue se necessario per R (rosso), G (verde), B (blu):

- Per regolare la luminosità delle aree scure, regolare l'impostazione **Offset**.

- Per regolare la luminosità delle aree chiare, regolare l'impostazione **Guadagno**.

[Personalizzato]		Indie.
Offset R	50	
Offset G	50	
Offset B	50	
Guadagno R	50	
Guadagno G	50	
Guadagno B	50	

Valori più elevati rendono l'immagine più chiara mentre valori più bassi la rendono più scura.

- Nell'impostazione **Offset**, l'ombreggiatura delle aree più scure viene espressa più vivacemente quando si seleziona un valore elevato. Quando si seleziona un valore basso, l'immagine appare più corposa ma l'ombreggiatura delle aree più scure è più difficile da distinguere.
- Nell'impostazione **Guadagno**, quando si seleziona un valore elevato, le aree chiare diventano più bianche e l'ombreggiatura si perde. Quando si seleziona un valore basso, l'ombreggiatura delle aree chiare viene espressa più vivacemente.

- 6 Premere [Menu] o [Esc] per uscire dai menu.

Regolazione della gamma

È possibile correggere le differenze dei colori dell'immagine proiettata che si verificano tra sorgenti di immagine diverse regolando l'impostazione Gamma.



Per ottimizzare la tonalità colore in base alla scena e ottenere un'immagine più vivace, correggere l'immagine regolando l'impostazione **Gamma scena adattiva**.

- 1 Accendere il proiettore e passare alla sorgente di immagine che si desidera utilizzare.
- 2 Premere il tasto [Menu] sul pannello di controllo o sul telecomando.
- 3 Selezionare il menu **Immagine** e premere [Enter].

Oggetti utilizzati di freq...	Immagine	
Immagine	Modo colore	Dinamico
I/O segnale	Luminosità	50
Installazione	Contrasto	50
Schermo	Intensità colore	50
Funzionamento	Tinta	50
Gestione	Nitidezza	
Rete	Bilanciamento bianco	
Memoria	Interpolazione frame	Off
Impostazioni iniziali/tu...	Contrasto dinamico	Off
	Deinterlacciamento	Off
	Miglior. immagine	
	Gamma scena adattiva	5
	Gamma	0
	RGBCMY	
	Ripristina valori predefiniti	
	Sorgente	HDMI1
	Formato	Automatico
	Ripristina valori predefiniti	

- 4 Selezionare **Gamma** e premere [Enter].

- 5** Selezionare e regolare il valore della correzione.

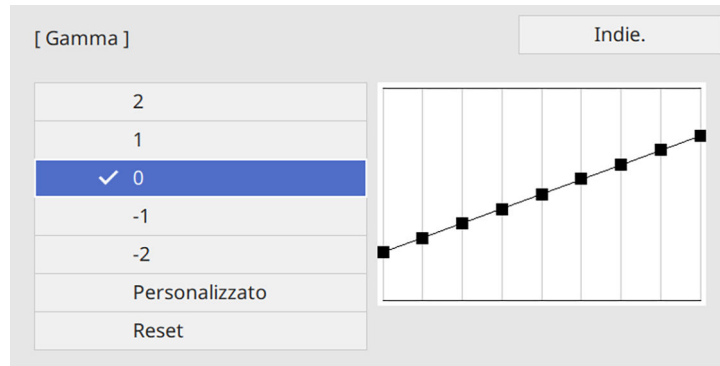

Quando si seleziona un valore minore, è possibile ridurre la luminosità globale dell'immagine per rendere l'immagine più nitida. Quando si seleziona un valore maggiore, le aree scure dell'immagine saranno più luminose, ma la saturazione di colore per le aree più chiare potrebbe diventare più leggera.

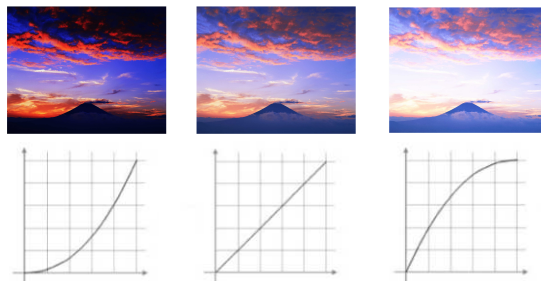

- 6** Se si desidera eseguire regolazioni più precise, selezionare **Personalizzato** e premere [Enter].

- 7** Premere i tasti freccia sinistra o destra per selezionare la tonalità cromatica da regolare sul grafico di regolazione gamma. Successivamente premere il tasto freccia su o giù per regolare il valore e premere [Enter].

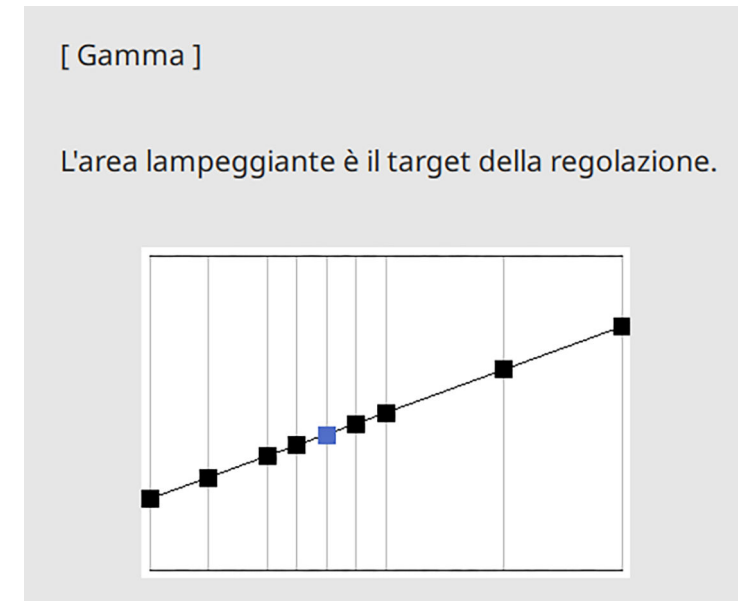

- 8** Premere [Menu] o [Esc] per uscire dai menu.

Regolazione di sfumatura, saturazione e luminosità

È possibile regolare le impostazioni per Sfumatura, Saturazione, e Luminosità per i colori delle singole immagini.

- 1** Accendere il proiettore e passare alla sorgente di immagine che si desidera utilizzare.

- 2** Premere il tasto [RGBCMY] sul telecomando.

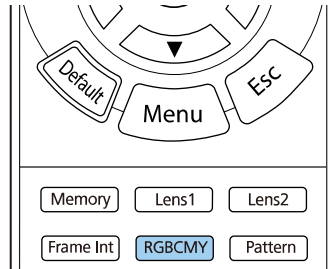

- 3** Selezionare il colore da regolare, e premere [Enter].

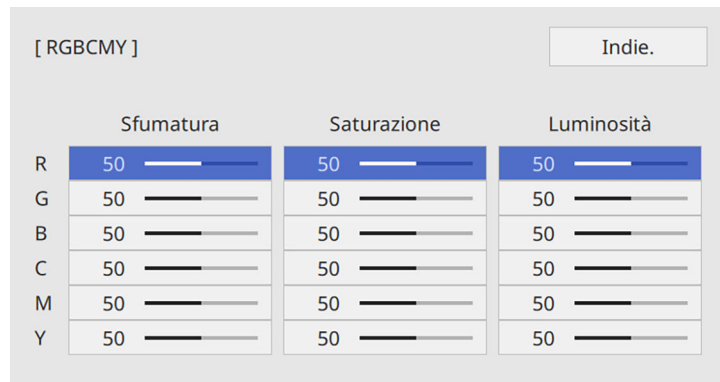

- 4** Eseguire quanto segue, se necessario, per ciascuna impostazione:
- Per regolare la sfumatura generale del colore, bluastrò - giallastro - rossastro, regolare l'impostazione **Sfumatura**.
 - Per regolare l'intensità generale del colore, regolare l'impostazione **Saturazione**.

- Per regolare la luminosità generale del colore, regolare l'impostazione **Luminosità**.

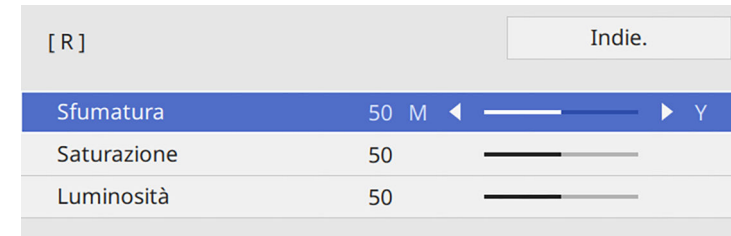

- 5** Premere [Menu] o [Esc] per uscire dai menu.



È anche possibile impostare l'impostazione **RGBCMY** nel menu **Immagine** del proiettore.

Regolazione delle funzioni del proiettore

Seguire le istruzioni contenute in queste sezioni per usare le funzioni di regolazione del proiettore.

► Link correlati

- "Funzioni Link HDMI" [p.66](#)
- "Disattivazione temporanea dell'immagine" [p.68](#)
- "Salvataggio delle impostazioni in memoria e uso delle impostazioni salvate" [p.69](#)
- "Uso delle funzioni di regolazione dell'immagine avanzata" [p.71](#)
- "Funzioni di sicurezza del proiettore" [p.74](#)

Quando si collega una sorgente audio/video che soddisfa lo standard HDMI CEC alla porta HDMI del proiettore, è possibile utilizzare il telecomando del proiettore per controllare alcune funzioni del dispositivo collegato.

Ad esempio: connessione di proiettore, sistema audio/video e lettori multimediali

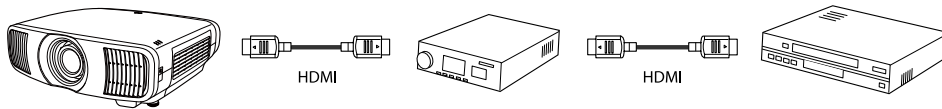

- Purché il dispositivo collegato soddisfi lo standard CEC HDMI, è possibile utilizzare la funzione Link HDMI anche se il sistema audio-video intermedio non soddisfa tale requisito.
- È possibile collegare contemporaneamente fino a 3 lettori multimediali che soddisfano gli standard HDMI CEC.

►► Link correlati

- "Uso dei dispositivi connessi tramite le funzionalità Link HDMI" [p.66](#)

Uso dei dispositivi connessi tramite le funzionalità Link HDMI

È possibile selezionare il dispositivo connesso disponibile per Link HDMI e controllare il dispositivo selezionato tramite le funzionalità Link HDMI.



- Quando si utilizza la funzione Link HDMI impostare **Link HDMI** su **On** nel menu **I/O segnale** del proiettore.
 ► **I/O segnale > Link HDMI > Link HDMI**
- Occorre configurare anche il dispositivo connesso. Per ulteriori informazioni, vedere la documentazione fornita con il dispositivo.
- Alcuni dispositivi collegati o alcune funzioni di tali dispositivi potrebbero non risultare completamente operativi anche in caso di conformità con gli standard CEC HDMI. Per ulteriori informazioni, vedere la documentazione fornita con il dispositivo.
- Utilizzare un cavo che supporti lo standard HDMI.

1 Premere il tasto [HDMI Link] sul telecomando.

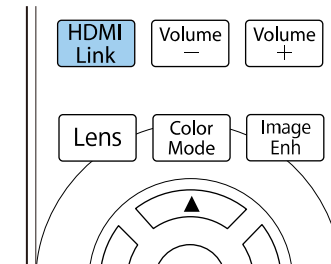

2 Accertarsi che **Link HDMI** sia impostato su **On**.

3 Selezionare **Connes. periferica** e premere [Enter].



- 4** Selezionare il dispositivo da controllare e da cui proiettare l'immagine, quindi premere [Enter].



- Un dispositivo collegato viene indicato da un contrassegno blu.
- Il nome del dispositivo è in bianco se non può essere acquisito.

- 5** Premere [Esc] per selezionare le opzioni Link HDMI se necessario.

- **Link Accens.** consente di controllare cosa succede quando si accende il proiettore o un dispositivo collegato.



- Selezionare **PJ->Periferica** o **Bidirezionale** per attivare il dispositivo collegato quando si accende il proiettore.
- Selezionare **Periferica->PJ** o **Bidirezionale** per accendere il proiettore quando il dispositivo collegato viene attivato.

- **Link Spegn.** consente di controllare se i dispositivi collegati si spengono allo spegnimento del proiettore.



- **Link Spegn.** funziona solo quando è attivata la funzione di collegamento alimentazione CEC del dispositivo collegato.
- Tenere presente che, a seconda dello stato del dispositivo collegato (ad esempio, se in fase di registrazione), il dispositivo potrebbe non spegnersi.

- 6** Premere [HDMI Link] o [Esc] per uscire dai menu.

È possibile utilizzare il telecomando del proiettore per controllare il dispositivo collegato come ad esempio avviare la riproduzione, arrestarla o regolarne il volume.



È anche possibile impostare **Link HDMI** nel menu **I/O segnale** del proiettore.

►► Link correlati

- "Impostazioni segnale in ingresso - Menu I/O segnale" [p.90](#)

È possibile spegnere temporaneamente l'immagine proiettata.

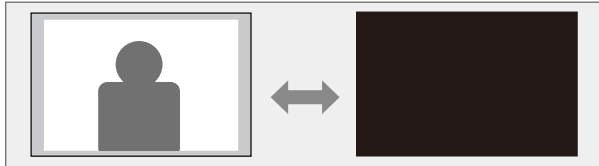

- 1** Premere il tasto [Blank] sul telecomando per interrompere temporaneamente la proiezione.

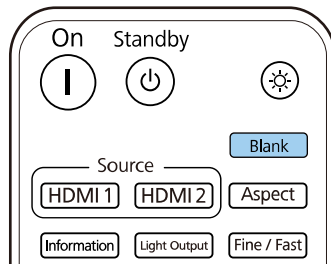

- 2** Per riattivare l'immagine, premere nuovamente il tasto [Blank].



Qualsiasi azione video prosegue tuttavia, quindi non è possibile riprendere la proiezione dal punto in cui si è interrotta.

È possibile salvare le impostazioni personalizzate del salvataggio e selezionare le impostazioni salvate in qualsiasi momento per utilizzarle.

1 Accendere il proiettore e visualizzare un'immagine.

2 Premere il tasto [Memory] sul telecomando.

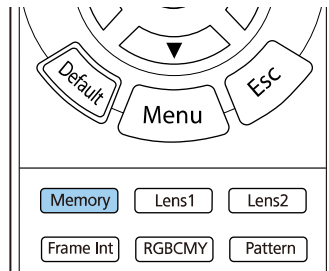

Viene visualizzato il menu **Memoria**.

Oggetti utilizzati di freq...	Uniformità colore	
Immagine	Percorso salvat. Log	USB e memoria interna
I/O segnale	Batch Setup Range	
Installazione	Lingua	Italiano
Schermo	Informazioni	
Funzionamento	Stato display	
Gestione	Ripristina impostazioni gesti...	
Rete	Rete	
	Informazioni LAN cablata	
Memoria	Impostazioni di rete	
Impostazioni iniziali/tu...	Ripristina impostazioni di rete	
	Memoria	
	Immagine	
	Posizione lente	
	Ripristina impostazioni di me...	
	Impostazioni iniziali/tutto	
	Reset totale	
	Aggiornamento firmware	

3 Selezionare una delle opzioni seguenti:

- **Immagine** consente di salvare le impostazioni correnti dell'immagine proiettata nella memoria del proiettore (sono disponibili 10 memorie con nomi diversi).



- È possibile salvare le impostazioni indicate di seguito:
 - Impostazioni del menu **Immagine** per ciascuna modalità colore
 - **Nascondi bordi** nel menu **Installazione**
 - Il Modo colore salvato è visualizzato sulla destra del nome della memoria.

- **Posizione lente** consente di salvare le impostazioni correnti dell'obiettivo nella memoria del proiettore (sono disponibili 10 memorie con nomi diverse).



- È possibile salvare le impostazioni correnti di messa a fuoco, zoom e spostamento dell'obiettivo.
- È possibile caricare le impostazioni salvate da **Memoria1** o **Memoria2** premendo i tasti [Lens1] o [Lens2] sul telecomando.

- **Ripristina impostazioni di memoria** consente di ripristinare le impostazioni predefinite di tutti i valori di regolazione del menu **Memoria**.

4 Selezionare una delle opzioni seguenti:

- **Salvare memoria** consente di salvare le impostazioni correnti nella memoria del proiettore (sono disponibili 10 memorie con nomi diversi).



Un nome di memoria già in uso viene indicato con un contrassegno blu. Il salvataggio su una memoria salvata in precedenza sovrascrive le impostazioni con quelle correnti.

- **Richiamare memoria** consente di sovrascrivere le impostazioni correnti con le impostazioni salvate.
- **Rinomina memoria** consente di rinominare la memoria salvata.
- **Cancellare memoria** consente di eliminare le impostazioni della memoria selezionata.
- **Reset** consente di ripristinare il nome e le impostazioni di una memoria salvata.

5 Premere [Menu] o [Esc] per uscire dai menu.

► Link correlati

- "Impostazioni della qualità dell'immagine - Menu Immagine" [p.87](#)
- "Impostazioni di installazione del proiettore - Menu Installazione" [p.93](#)
- "Impostazioni di memoria della qualità dell'immagine - Menu Memoria" [p.102](#)

Seguire le istruzioni contenute in queste sezioni per usare le regolazioni dell'immagine avanzata del proiettore.

► Link correlati

- "Regolazione della tonalità del colore (uniformità del colore)" [p.71](#)

Regolazione della tonalità del colore (uniformità del colore)

È possibile utilizzare la funzione Uniformità colore per regolare manualmente il bilanciamento del tono del colore nell'immagine proiettata.



Il tono colore potrebbe non essere uniforme anche dopo la regolazione dell'uniformità del colore.

1 Premere il tasto [Menu], selezionare il menu **Gestione**, e premere [Enter].

Oggetti utilizzati di freq...	Gestione	
Immagine	Blocco obiettivo	Off
I/O segnale	Child lock	Off
Installazione	Blocco funzionamento	Off
Schermo	Uniformità colore	
Funzionamento	Percorso salvat. Log	USB e memoria interna
Gestione	Batch Setup Range	
Rete	Lingua	Italiano
Memoria	Informazioni	
Impostazioni iniziali/tu...	Stato display	
	Ripristina impostazioni gesti...	
	Rete	
	Informazioni LAN cablata	
	Impostazioni di rete	
	Ripristina impostazioni di rete	
	Memoria	
	Immagine	
	Posizione lente	

2 Selezionare **Uniformità colore** e premere [Enter].

- 3** Selezionare di nuovo **Uniformità colore** e premere [Enter].

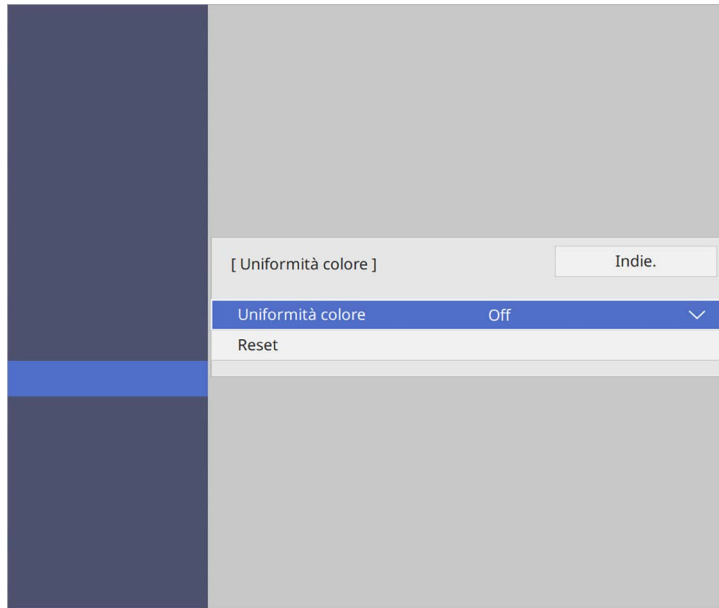

- 4** Selezionare **On** e premere [Enter]. Quindi premere [Esc].

- 5** Selezionare **Livello regolazione** e premere [Enter].

- 6** Selezionare il primo livello di regolazione che si desidera regolare e premere [Esc].



Esistono sette livelli di regolazione da bianco a grigio a nero. È possibile regolare ciascun livello singolarmente.

- 7** Selezionare **Avvia regolazioni** e premere [Enter].

- 8** Selezionare l'area dell'immagine che si desidera regolare e premere [Enter].

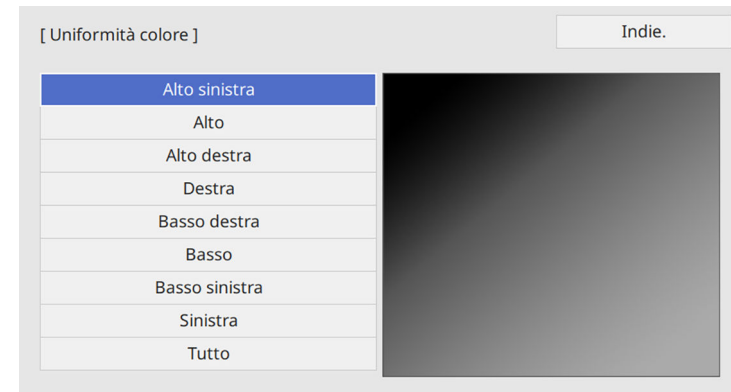

Regolare singolarmente ciascuna area, quindi selezionare **Tutto** e regolare tutto lo schermo.

- 9** Selezionare **Rosso**, **Verde** o **Blu**, e regolare il tono di colore, se necessario.



La schermata di regolazione cambia ad ogni pressione di [Enter].

- 10** Premere [Esc] per tornare alla schermata di selezione dell'area.
- 11** Ripetere le regolazioni del colore di ciascuna area.
- 12** Tornare al passaggio 5 e ripetere tutti i passaggi per regolare gli altri livelli.
- 13** Una volta terminato, premere [Menu] per uscire.

Il proiettore può essere fissato per scoraggiare i furti o prevenire utilizzi non intenzionali impostando le seguenti funzioni di sicurezza:

- Blocco dell'obiettivo per disabilitare le operazioni di zoom, messa a fuoco e spostamento dell'obiettivo bloccando il tasto [Lens].
- Sicurezza con blocco dei tasti, per bloccare l'uso del proiettore attraverso i tasti del proiettore.
- Cavi di sicurezza per fissare fisicamente il proiettore al suo posto.

► Link correlati

- "Blocco delle impostazioni e dei tasti dell'obiettivo del proiettore" [p.74](#)
- "Installazione di un codice di sicurezza" [p.75](#)

Blocco delle impostazioni e dei tasti dell'obiettivo del proiettore

I tasti sul proiettore possono essere bloccati per evitare che chiunque usi il proiettore. È inoltre possibile bloccare lo zoom, la messa a fuoco e le impostazioni di spostamento dell'obiettivo per impedirne la regolazione.

1 Premere il tasto [Menu], selezionare il menu **Gestione**, e premere [Enter].

Oggetti utilizzati di freq...	Gestione	
Immagine	Blocco obiettivo	Off
I/O segnale	Child lock	Off
Installazione	Blocco funzionamento	Off
Schermo	Uniformità colore	
Funzionamento	Percorso salvat. Log	USB e memoria interna
Gestione	Batch Setup Range	
Rete	Lingua 	Italiano
Memoria	Informazioni	
Impostazioni iniziali/tu...	Stato display	
	Ripristina impostazioni gesti...	
	Rete	
	Informazioni LAN cablata	
	Impostazioni di rete	
	Ripristina impostazioni di rete	
	Memoria	
	Immagine	
	Posizione lente	

2 Scegliere uno di questi tipi di blocco e premere [Enter]:

- Per bloccare il tasto [Lens] sul pannello di controllo e sul telecomando per impedire la modifica delle impostazioni di zoom, messa a fuoco e spostamento dell'obiettivo, selezionare **Blocco obiettivo**.
- Per bloccare il pulsante di alimentazione del proiettore, selezionare **Child lock**.

Per accendere il proiettore, occorre premere il pulsante di alimentazione per più di tre secondi.



Child lock non evita che il proiettore si accenda quando il cavo di alimentazione è collegato se **Direct Power On** è impostato su **On** nel menu **Funzionamento**.

- Per bloccare tutti i tasti sul proiettore, selezionare **Blocco funzionamento** > **Blocco completo**.



È possibile utilizzare il telecomando per controllare il proiettore anche quando i tasti sul proiettore sono bloccati.

- Per bloccare tutti i tasti sul proiettore tranne il pulsante di alimentazione, selezionare **Blocco funzionamento** > **Tranne alimentazione**.

- 3** Se viene visualizzata una richiesta di conferma, selezionare **Sì** e premere [Enter].
L'impostazione **Blocco funzionamento** viene applicata.

- 4** Riavviare il proiettore per applicare l'impostazione **Child lock**.

► Link correlati

- "Sblocco dei tasti del proiettore" [p.75](#)
- "Impostazioni della funzione proiettore - Menu Funzionamento" [p.96](#)
- "Impostazioni di amministrazione del proiettore - Menu Gestione" [p.97](#)

Sblocco dei tasti del proiettore

Se i tasti del proiettore sono stati bloccati, effettuare una delle seguenti operazioni per sbloccarli.

- Impostare **Blocco obiettivo** su **Off** nel menu **Gestione** del proiettore.
- Impostare **Child lock** su **Off** nel menu **Gestione** del proiettore.
- Impostare **Blocco funzionamento** su **Off** nel menu **Gestione** del proiettore.



Per rimuovere il **Blocco funzionamento**, tenere premuto il tasto [Enter] sul pannello di controllo per sette secondi. Verrà visualizzato un messaggio e il blocco sarà annullato.

► Link correlati

- "Impostazioni di amministrazione del proiettore - Menu Gestione" [p.97](#)

Installazione di un codice di sicurezza

È possibile installare il cavo di sicurezza sul proiettore per scoraggiare il furto. Usare lo slot di sicurezza sul proiettore per fissare un sistema Kensington Microsaver Security.



Per maggiori dettagli sul sistema Microsaver Security, visitare il sito web di Kensington.

<https://www.kensington.com/>

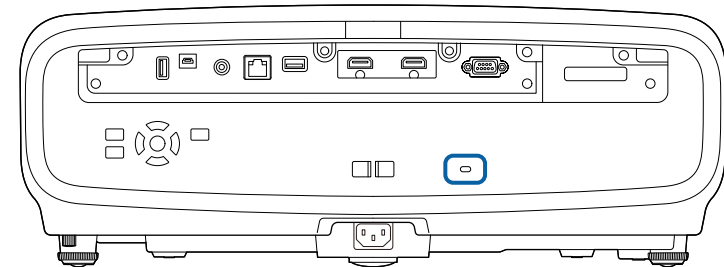

Monitoraggio e controllo del proiettore

Seguire le istruzioni di queste sezioni per monitorare e controllare il proiettore su una rete.

► Link correlati

- "Controllo di un proiettore in rete usando un browser internet" [p.77](#)
- "Utilizzo dei comandi ESC/VP21" [p.81](#)
- "Supporto per PJLink" [p.82](#)

Una volta connesso il proiettore alla rete, è possibile selezionare le impostazioni del proiettore e controllare la proiezione usando un browser internet compatibile. In questo modo è possibile accedere al proiettore in remoto.



- Verificare che computer e proiettore siano connessi alla rete.
- È possibile utilizzare i seguenti browser Web.
 - Microsoft Edge (Windows)
 - Safari (Mac, iOS)
- Quando si utilizza il browser web, non connettersi con un server proxy. Non è possibile selezionare tutte le impostazioni del menu proiettore o controllare tutte le funzioni di un proiettore usando un browser Web.
- Impostando **Modo stand by** su **Rete abilitata** nel menu **Funzionamento** del proiettore, è possibile usare un browser internet per selezionare le impostazioni e controllare la proiezione anche se il proiettore è in modalità stand by (quando l'alimentazione non è collegata).

- 1** Accertarsi che il proiettore sia acceso.
- 2** Accertarsi che il computer o il dispositivo sia connesso alla stessa rete del proiettore.
- 3** Avviare il browser web sul computer o sul dispositivo.

- 4** Accedere alla schermata **Epson Web Control** inserendo l'indirizzo IP del proiettore nella barra degli indirizzi del browser. Quando si inserisce un indirizzo IPv6, collocarlo tra [e].

Sarà visualizzata la schermata **Epson Web Control**.

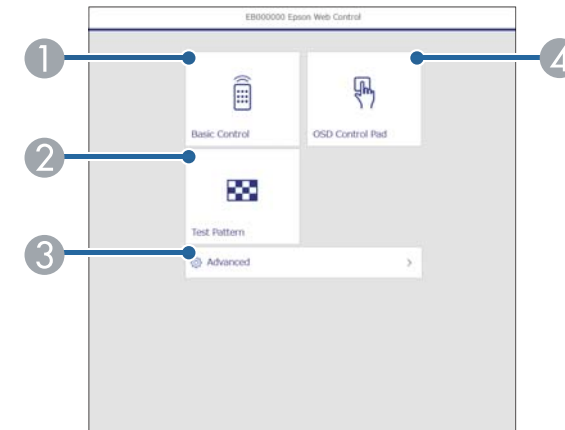

- 1** Controlla da remoto il proiettore.
- 2** Visualizza un motivo di prova.
- 3** Imposta le impostazioni dettagliate del proiettore.
- 4** Consente l'uso delle impostazioni del menu del proiettore con le dita o il mouse.

- 5** Selezionare l'opzione corrispondente alla funzione di proiezione che si desidera controllare.



Potrebbe essere necessario effettuare l'accesso per accedere alle opzioni nella schermata **Epson Web Control**. Impostare per prima cosa le seguenti password.

- Per accedere all'opzione **Controllo di base**, è necessario effettuare l'accesso utilizzando **EPSONREMOTE** come nome utente e **Password Remote**. (Nessuna password impostata per impostazione predefinita.)

Impostare **Controllo di base** su **On** nel menu **Rete** del proiettore, quindi impostare la password.

☛ **Rete > Impostazioni di rete > Controllo Proiettore > Controllo di base**

- Per accedere alle altre opzioni e alle impostazioni di salvataggio, è necessario effettuare l'accesso utilizzando **EPSONWEB** come nome utente e **Password contr. Web**. (Nessuna password impostata per impostazione predefinita.)

Impostare la password nel menu **Rete** del proiettore.

☛ **Rete > Impostazioni di rete > Password contr. Web**

► Link correlati

- "Opzioni di controllo del web" [p.78](#)

Opzioni di controllo del web

Controllo di base

Le opzioni della schermata **Controllo di base** consentono di selezionare la sorgente in ingresso e controllare il proiettore.

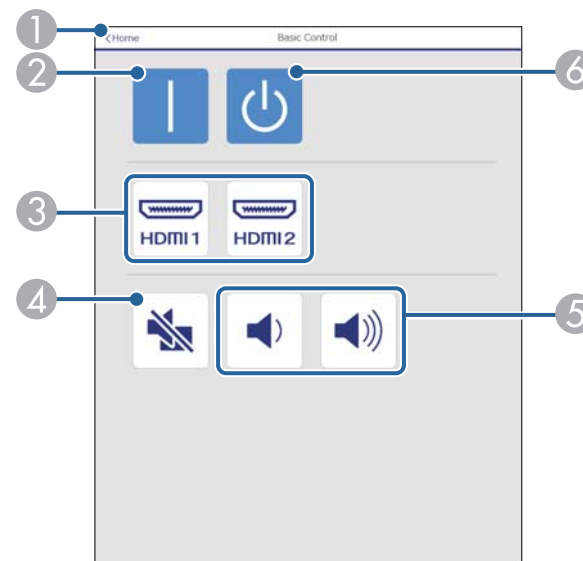

- 1 Ritorna alla schermata **Epson Web Control**.
- 2 Accende e spegne il proiettore.
- 3 Seleziona le sorgenti in ingresso.
- 4 Attiva o disattiva il video e l'audio temporaneamente.
- 5 Regolano il volume dell'altoparlante.
- 6 Spegne il proiettore.

Control Pad OSD

Le opzioni sulla schermata **Control Pad OSD** consentono di visualizzare i menu di impostazioni del proiettore e di selezionarli spostando il dito o il mouse sul pad.

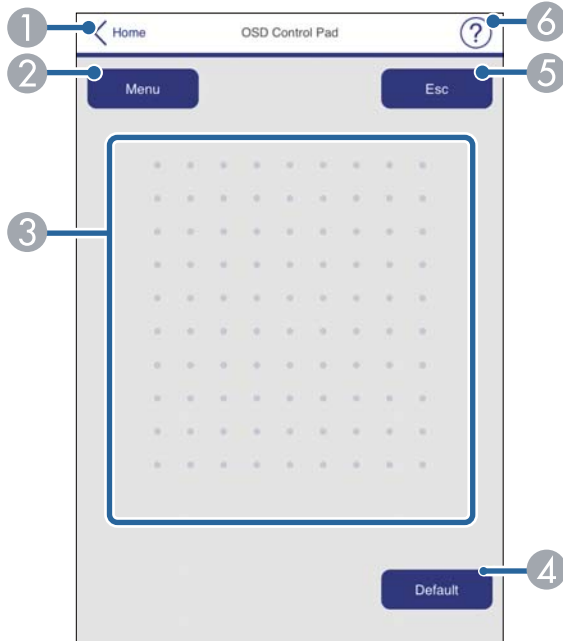

- 1 Ritorna alla schermata **Epson Web Control**.
- 2 Visualizza i menu di impostazioni del proiettore.
- 3 Utilizzare le dita o il mouse per navigare nei menu.
- 4 Ripristina l'impostazione selezionata al valore predefinito.
- 5 Ritorna al menu precedente.
- 6 Visualizza gli argomenti della guida.

Test pattern

La schermata **Test pattern** visualizza i test pattern disponibili e consentono di selezionarli e proiettarli.

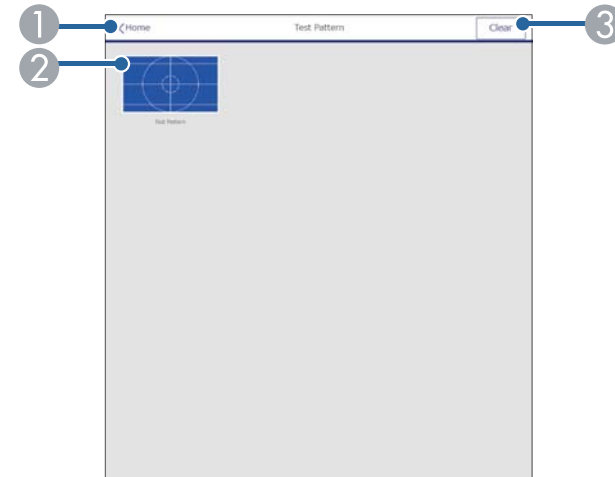

- 1 Ritorna alla schermata **Epson Web Control**.
- 2 Visualizza i test pattern disponibili; selezionare per proiettare un test pattern.
- 3 Disattiva la visualizzazione del test pattern.

Avanzate

La schermata **Avanzate** consente di selezionare le impostazioni del proiettore.

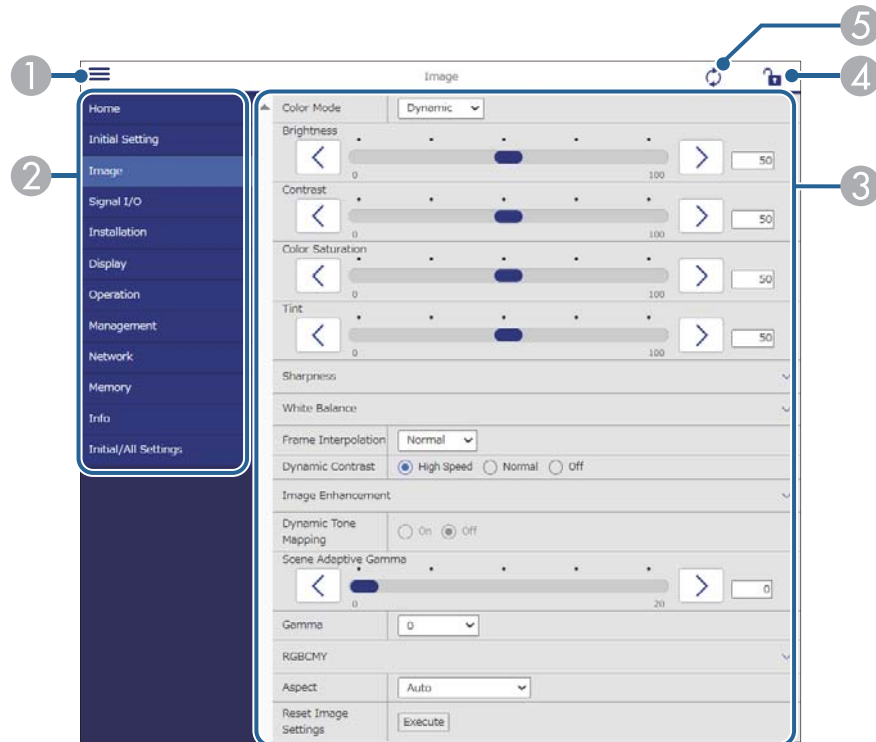

- 1 Apre i menu.
- 2 Visualizza il nome del menu selezionato.
- 3 Specifica le impostazioni del proiettore. (Le impostazioni disponibili variano in base al modello del proiettore.)
- 4 Blocca/sblocca le impostazioni del proiettore.
- 5 Aggiorna le impostazioni del proiettore.



Non è possibile modificare le seguenti impostazioni usando Epson Web Control.

- EDID
- Link HDMI
- Lingua
- Stato display
- Ripristina impostazioni di rete
- Aggiornamento firmware



È possibile selezionare le seguenti impostazioni usando Epson Web Control.

- Porta HTTP (numero porta usato per il Controllo Web tranne per 80 (predefinita), 843, 3620, 3621, 3625, 3629, 4352, 4649, 5357, 10000, 10001, 41794)

È possibile controllare il proiettore da una periferica esterna utilizzando ESC/VP21.

► **Link correlati**

- "Elenco comandi ESC/VP21" [p.81](#)
- "Layout cavo" [p.81](#)

Elenco comandi ESC/VP21

Quando viene immesso un comando, il proiettore lo esegue e restituisce il simbolo ":", quindi sarà pronto per accettare il comando successivo.

Se il comando eseguito termina in modo anomalo, viene visualizzato un messaggio di errore e viene restituito il simbolo ":".

Sono disponibili i seguenti comandi.

Aggiungere un codice di ritorno a capo (CR) (0Dh) alla fine di ogni comando ed eseguire la trasmissione.

Contattare Epson per ulteriori dettagli.

Layout cavo

Collegamento seriale

- Forma del connettore: D-Sub 9-pin (maschio)
- Nome della porta di ingresso del proiettore: RS-232C
- Tipo di cavo: cavo incrociato (null modem)

Nella seguente illustrazione, sulla sinistra viene mostrato il proiettore e sulla destra il computer:

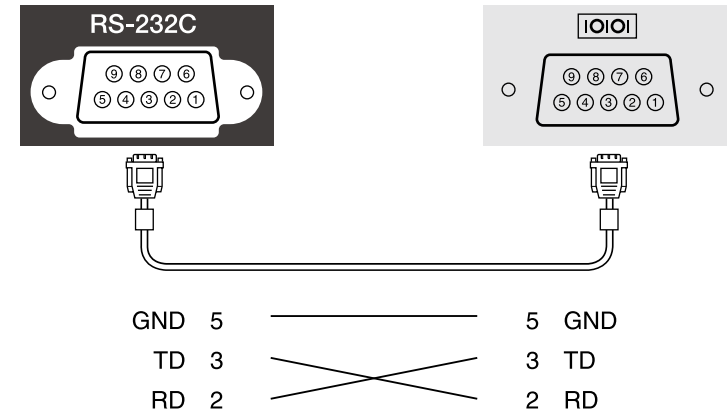

Nome segnale	Funzione
GND	Cavo per la messa a terra del segnale
TD	Trasmissione dei dati
RD	Ricezione dei dati

Protocollo di comunicazione

- Impostazione predefinita della velocità in baud: 9.600 bps
- Lunghezza dei dati: 8 bit
- Parità: nessuna
- Bit di stop: 1 bit
- Controllo di flusso: nessuno

PjLink, creato dalla JBMIA (Japan Business Machine and Information System Industries Association), è un protocollo standard per il controllo dei proiettori compatibili con la rete e fa parte del progetto di standardizzazione dei protocolli di controllo dei proiettori.

Il proiettore è conforme allo standard PjLink Class2 creato dalla JBMIA.

Il numero di porta utilizzato per la funzione di ricerca PjLink è 4352 (UDP).

Prima di utilizzare la funzione PjLink, è necessario configurare le impostazioni di rete.

È conforme a tutti i comandi a eccezione dei seguenti comandi definiti da PjLink Class2 in base alla verifica di adattabilità dello standard PjLink.

<http://pjlink.jbmia.or.jp/english/>

- Comandi non compatibili

Funzione		Comando PjLink
Impostazioni di A/V Mute	Impostazione di A/V Mute delle immagini	AVMT 11
	Impostazione di A/V Mute dell'audio	AVMT 21

- Porte di ingresso e corrispondente numero sorgente di ingresso

Nome porta di ingresso	Numero sorgente di ingresso
HDMI1	32
HDMI2	33

- Il nome del produttore viene visualizzato per "Ricerca di informazioni sul nome del produttore"

EPSON

- Il nome del modello viene visualizzato per "Ricerca di informazioni sul nome del prodotto"

- EPSON QB1000B

- EPSON QB1000W

Regolazione del menu Impostazioni

Seguire le istruzioni in queste sezioni per accedere al sistema di menu del proiettore e modificare le impostazioni del proiettore.

► Link correlati

- "Utilizzo dei menu del proiettore" [p.84](#)
- "Utilizzo della tastiera su schermo" [p.86](#)
- "Impostazioni della qualità dell'immagine - Menu Immagine" [p.87](#)
- "Impostazioni segnale in ingresso - Menu I/O segnale" [p.90](#)
- "Impostazioni di installazione del proiettore - Menu Installazione" [p.93](#)
- "Impostazioni di visualizzazione del proiettore - Menu Schermo" [p.94](#)
- "Impostazioni della funzione proiettore - Menu Funzionamento" [p.96](#)
- "Impostazioni di amministrazione del proiettore - Menu Gestione" [p.97](#)
- "Impostazioni di rete del proiettore - Menu Rete" [p.99](#)
- "Impostazioni di memoria della qualità dell'immagine - Menu Memoria" [p.102](#)
- "Impostazioni iniziali e opzioni di reset del proiettore - Menu Impostazioni iniziali/tutto" [p.103](#)
- "Copia delle impostazioni del menu tra proiettori (Configurazione di gruppo)" [p.104](#)

I menu del proiettore possono essere usati per regolare le impostazioni che controllano il modo in cui funziona il proiettore. Il proiettore visualizza i menu a schermo.

- 1 Premere il tasto [Menu] sul pannello di controllo o sul telecomando. Viene visualizzata la schermata del menu.

Oggetti utilizzati di freq...	Immagine	
Immagine	Modo colore	Dinamico
I/O segnale	Luminosità	50
Installazione	Contrasto	50
Schermo	Intensità colore	50
Funzionamento	Tinta	50
Gestione	Nitidezza	
Rete	Bilanciamento bianco	
Memoria	Interpolazione frame	Off
Impostazioni iniziali/tu...	Contrasto dinamico	Off
	Deinterlacciamento	Off
	Miglior. immagine	
	Gamma scena adattiva	5
	Gamma	0
	RGBCMY	
	Ripritina valori predefiniti	
	Sorgente	HDMI1
	Formato	Automatico
	Ripritina valori predefiniti	



Le schermate del menu del proiettore sono visualizzate in nero per impostazione predefinita. Tutte le istruzioni del presente manuale vengono descritte utilizzando schermate bianche se non diversamente indicato. È possibile modificare il tema dei colori tramite **Colore del menu** nel menu **Schermo** del proiettore.

Oggetti utilizzati di freq...	Immagine	
Immagine	Modo colore	Dinamico
I/O segnale	Luminosità	50
Installazione	Contrasto	50
Schermo	Intensità colore	50
Funzionamento	Tinta	50
Gestione	Nitidezza	
Rete	Bilanciamento bianco	
Memoria	Interpolazione frame	Off
Impostazioni iniziali/tu...	Contrasto dinamico	Off
	Deinterlacciamento	Off
	Miglior. immagine	
	Gamma scena adattiva	5
	Gamma	0
	RGBCMY	
	Ripritina valori predefiniti	
	Sorgente	HDMI1
	Formato	Automatico
	Ripritina valori predefiniti	

- 2 Premere le frecce in alto o in basso per spostarsi attraverso i menu elencati a sinistra. Le impostazioni per ciascun menu sono visualizzate a destra.
- 3 Per modificare le impostazioni nel menu visualizzato, premere [Enter].
- 4 Premere il tasto freccia su o giù per spostarsi attraverso le impostazioni.
- 5 Per riportare tutte le impostazioni del menu ai loro valori predefiniti, selezionare **Impostazioni iniziali/tutto**.

6 Una volta terminato di modificare le impostazioni su un menu, premere [Esc].

7 Premere [Menu] o [Esc] per uscire dai menu.



La freccia  indica che il menu contiene delle voci secondarie. Quando si attiva un'impostazione del menu o si seleziona un valore specifico per esso, il sistema del menu visualizza le voci secondarie.



È possibile utilizzare la tastiera su schermo per inserire numeri e caratteri.

- 1 Usare le frecce sul pannello di controllo o sul telecomando per evidenziare il numero o il carattere che si desidera inserire e premere il pulsante [Enter].

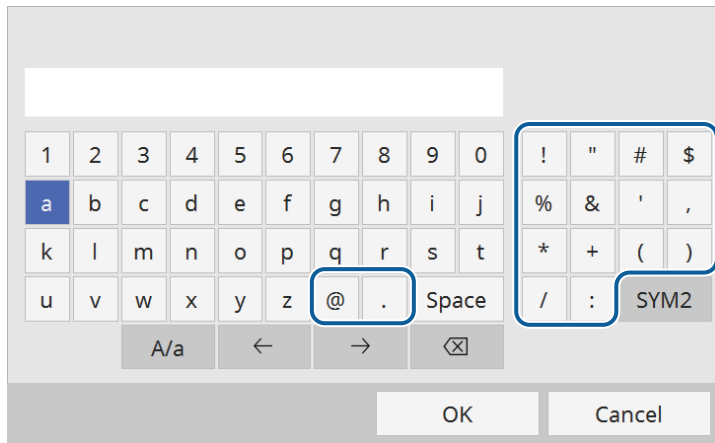

Ogni volta che viene selezionato il tasto A/a, i caratteri cambiano tra maiuscoli e minuscoli. Ogni volta che viene selezionato il tasto SYM1/2, i simboli racchiusi nella cornice cambiano.

- 2 Una volta inserito il testo, selezionare OK sulla tastiera per confermare gli inserimenti. Selezionare Cancel per annullare l'immissione di testo.

► **Link correlati**

- "Testo disponibile utilizzando la tastiera a schermo" [p.86](#)

Tipo di testo	Dettagli
Numeri	0123456789
Lettere	ABCDEFGHIJKLMNOPQRSTUVWXYZ abcdefghijklmnopqrstuvwxyz
Simboli	!"#\$%&'()*+,-./:;<=>?@[\] ^ _ ` { } ~

Testo disponibile utilizzando la tastiera a schermo

È possibile immettere il seguente testo quando si utilizza la tastiera a schermo.

Le impostazioni del menu **Immagine** consentono di regolare la qualità dell'immagine. Le impostazioni disponibili dipendono dal modo colore attualmente selezionato.

Oggetti utilizzati di freq...	Immagine	
Immagine	Modo colore	Dinamico
I/O segnale	Luminosità	50
Installazione	Contrasto	50
Schermo	Intensità colore	50
Funzionamento	Tinta	50
Gestione	Nitidezza	
Rete	Bilanciamento bianco	
Memoria	Interpolazione frame	Off
Impostazioni iniziali/tu...	Contrasto dinamico	Off
	Deinterlacciamento	Off
	Miglior. immagine	
	Gamma scena adattiva	5
	Gamma	0
	RGBCMY	
	Ripristina valori predefiniti	
	Sorgente	HDMI1
	Formato	Automatico
	Ripristina valori predefiniti	

Impostazione	Opzioni	Descrizione
Modo colore	Vedere l'elenco di modi colore disponibili	Regolare l'intensità dei colori dell'immagine per diversi tipi di immagine e ambienti.
Luminosità	Diversi livelli disponibili	Illumina o scurisce tutta l'immagine.
Contrasto	Diversi livelli disponibili	Regola la differenza tra le zone di luce e di ombra nelle immagini.
Intensità colore	Diversi livelli disponibili	Regola l'intensità dei colori dell'immagine.

Impostazione	Opzioni	Descrizione
Tinta	Diversi livelli disponibili	Regola il bilanciamento del verde verso toni magenta nell'immagine.
Nitidezza	Standard Migliora riga fine Migliora riga spessa	Regola la nitidezza o la morbidezza dei dettagli dell'immagine. Standard: migliora i contorni per l'intera immagine; regola anche le impostazioni Migliora riga fine e Migliora riga spessa (il valore predefinito è 5). Migliora riga fine: migliora i dettagli come capelli e motivi dell'abbigliamento. Migliora riga spessa: migliora gli sfondi e gli elementi grandi.
Bilanciamento bianco	Temp. colore	Imposta la temperatura colore a seconda del modo colore selezionato. Valori più elevati rendono l'immagine più blu mentre valori più bassi la rendono rossa.
	Correzione G-M	Regola con precisione la tonalità colore. Valori più elevati rendono l'immagine più verde mentre valori più bassi la rendono rossa.
	Personalizzato	Regola i componenti individuali R (rosso), G (verde) e B (blu) dell'offset e del guadagno.
	Scala dei grigi	Regola il rosso, verde, blu e la luminosità del livello regolazione selezionato.

Impostazione	Opzioni	Descrizione
Interpolazione frame	Off Bassa Normale Alta	Consente di regolare la fluidità del movimento dell'immagine. Questa impostazione è visualizzata solo quando: <ul style="list-style-type: none"> • Elaboraz. immagine è impostato su Fine. • Elaboraz. immagine è impostata su Auto (ALLM), mentre la sorgente in ingresso corrente non è compatibile con ALLM. 🖱️ I/O segnale > Elaboraz. immagine
Contrasto dinamico	Alta velocità Normale Off	Regola la luminanza proiettata sulla base della luminosità immagine.
Deinterlacciamento	Off Video Film/Auto	Imposta se convertire o no i segnali da interlacciati a progressivi per alcuni tipi di immagini video. <ul style="list-style-type: none"> • Off: per immagini video con movimento rapido. • Video: per la maggior parte dei video. • Film/Auto: per i film, la grafica computerizzata e l'animazione. Questa impostazione è visualizzata solo quando: <ul style="list-style-type: none"> • Elaboraz. immagine è impostato su Fine. • Elaboraz. immagine è impostata su Auto (ALLM), mentre la sorgente in ingresso corrente non è compatibile con ALLM. 🖱️ I/O segnale > Elaboraz. immagine

Impostazione	Opzioni	Descrizione
Miglior. immagine	Mod. preimp. imm.	Imposta le opzioni Miglior. immagine in batch tramite i valori preimpostati.
	Riduzione rumore	Riduce lo sfarfallio nelle immagini. Questa impostazione è visualizzata solo quando: <ul style="list-style-type: none"> • Elaboraz. immagine è impostato su Fine. • Elaboraz. immagine è impostata su Auto (ALLM), mentre la sorgente in ingresso corrente non è compatibile con ALLM. 🖱️ I/O segnale > Elaboraz. immagine
	Riduz. rumore MPEG	Riduce il rumore o le distorsioni nei video MPEG. Questa impostazione è visualizzata solo quando: <ul style="list-style-type: none"> • Elaboraz. immagine è impostato su Fine. • Elaboraz. immagine è impostata su Auto (ALLM), mentre la sorgente in ingresso corrente non è compatibile con ALLM. 🖱️ I/O segnale > Elaboraz. immagine
	Super-resolution	Riduce la sfocatura quando si proiettano immagine a bassa risoluzione.
	Contrast enhancement autom.	Consente di creare un'immagine più chiara e nitida regolando automaticamente il contrasto dell'immagine proiettata.

Impostazione	Opzioni	Descrizione
	Reset	Ripristina le impostazioni predefinite di tutti i valori di regolazione dell'impostazione Miglior. immagine .
Mappatura toni dinamica	On Off	<p>Impostare l'opzione su On per ottimizzare le impostazioni della curva PQ (quantizzatore percettivo) in base alla luminosità dei contenuti HDR proiettati. Consente di migliorare la visibilità delle immagini scure e luminose.</p> <p>Questa impostazione è visualizzata solo quando:</p> <ul style="list-style-type: none"> • Gamma dinamica è impostata su Automatico e Stato segnale è HDR10. • Gamma dinamica è impostata su Automatico e Stato segnale è HDR10+. • Gamma dinamica è impostato su HDR10/HDR10+. <p> I/O segnale > Gamma dinamica > Stato segnale</p>
Gamma scena adattiva	Diversi livelli disponibili	Consente di regolare la colorazione in base alla scena e ottenere un'immagine più vivace. Selezionare un numero maggiore per aumentare il contrasto.
Gamma	Da -2 a 2 Personalizzato	Regola la colorazione selezionando uno dei valori di correzione della gamma o facendo riferimento al grafico della gamma.
RGBCMY	Diversi livelli disponibili	Regola la sfumatura, la saturazione e la luminosità di ciascun colore R (rosso), G (verde), B (blu), C (ciano), M (magenta), Y (giallo) singolarmente.

Impostazione	Opzioni	Descrizione
Ripristina valori predefiniti	—	Ripristina tutte le impostazioni del modo colore corrente.
Sorgente	—	Visualizza le impostazioni salvate per ciascuna sorgente in ingresso. Per modificare le impostazioni di una sorgente in ingresso, accertarsi che la sorgente sia collegata e selezionarla.
Formato	Vedere l'elenco di rapporti d'aspetto disponibili	Imposta il rapporto d'aspetto (rapporto ampiezza/altezza) per la sorgente in ingresso selezionata.
Ripristina valori predefiniti	—	Ripristina tutte le impostazioni della sorgente di ingresso corrente.
Ripristina impostazioni immagine	—	Ripristina le impostazioni predefinite di tutti i valori di regolazione del menu Immagine .



- L'impostazione **Luminosità** non influenza la luminosità della sorgente luminosa. Per modificare la luminosità della sorgente luminosa, selezionare l'impostazione **Emissione luminosa**.
- Per visualizzare i contenuti HDR10+, impostare **Mappatura toni dinamica** su **Off**.

» Link correlati

- "Regolazione della qualità dell'immagine" [p.55](#)
- "Modi colore disponibili" [p.54](#)
- "Rapporti d'aspetto dell'immagine disponibili" [p.52](#)
- "Regolazione del colore dell'immagine" [p.60](#)

Normalmente il proiettore rileva e ottimizza automaticamente le impostazioni del segnale in ingresso. Se è necessario personalizzare le impostazioni, è possibile usare il menu **I/O segnale**. Le impostazioni disponibili dipendono dalla sorgente in ingresso attualmente selezionata.

Oggetti utilizzati di freq...	I/O segnale	
Immagine	Sorgente	HDMI1
I/O segnale	Formato segnale	
Installazione	Overscan	Automatico
Schermo	Spazio colore	Automatico
Funzionamento	Gamma dinamica	
Gestione	Elaboraz. immagine	Fine
Rete	Livello HDMI IN EQ	
Memoria	Ripristina valori predefiniti	
Impostazioni iniziali/tu...	EDID	
	Link HDMI	
	Ripristina impostazioni I/O se...	
	Installazione	
	Test pattern	
	Proiezione	Front./Soffitto
	Correz. geometrica	Correzione punto
	Nascondi bordi	
	Modo alta quota	Off

Impostazione	Opzioni	Descrizione
Formato segnale	Intervallo video	Imposta l'intervallo video per farlo corrispondere all'impostazione della sorgente di ingresso. <ul style="list-style-type: none"> • Automatico: imposta automaticamente l'intervallo video in base all'intervallo di luminosità della sorgente in ingresso corrente. • Limitato (16-235): per l'intervallo di luminosità da 16 a 235. • Intero (0-255): per l'intervallo di luminosità da 0 a 255.
Overscan	Automatico Off 4% 8%	Cambia il rapporto di immagine proiettato per rendere visibili i bordi attraverso una percentuale selezionabile o automaticamente.
Spazio colore	Automatico BT.709 BT.2020	Consente di impostare il sistema di conversione per lo spazio colore.
Gamma dinamica	Gamma dinamica	Modifica la gamma di aree scure e luminose nelle immagini; selezionare tra Automatico (consigliato), SDR , HDR10/HDR10+ o HLG .
	Stato segnale	Consente di visualizzare il segnale dell'immagine in ingresso.

Impostazione	Opzioni	Descrizione
Sorgente	—	Visualizza le impostazioni salvate per ciascuna sorgente in ingresso. Per modificare le impostazioni di una sorgente in ingresso, accertarsi che la sorgente sia collegata e selezionarla.

Impostazione	Opzioni	Descrizione
	Impostaz. HDR10/ HDR10+	<p>Consente di modificare la curva PQ (Perceptual Quantizer) della gamma dinamica utilizzando il metodo HDR PQ.</p> <p>Questa impostazione è visualizzata solo quando Mappatura toni dinamica è impostata su Off e quando:</p> <ul style="list-style-type: none"> • Gamma dinamica è impostata su Automatico e Stato segnale è HDR10. • Gamma dinamica è impostata su Automatico e Stato segnale è HDR10+. • Gamma dinamica è impostato su HDR10/HDR10+. <p>☛ Immagine > Mappatura toni dinamica</p> <p>Questo proiettore ha ottenuto la certificazione HDR10+ nelle seguenti condizioni.</p> <ul style="list-style-type: none"> • Dimensioni schermo: 100 pollici • Distanza di proiezione: 300 cm (wide) • Modo colore: Naturale • Impostaz. HDR10/HDR10+: 3
	Impostaz. HLG	<p>Consente di modificare la curva HLG (Hybrid Log Gamma) della gamma dinamica utilizzando il metodo HDR HLG.</p> <p>Questa impostazione viene visualizzata solo quando Stato segnale è impostato su HLG o Gamma dinamica è su HLG.</p>

Impostazione	Opzioni	Descrizione
Elaboraz. immagine	Auto (ALLM) Fine Veloce	<p>Consente di migliorare la velocità di risposta delle immagini proiettate ad alta velocità.</p> <ul style="list-style-type: none"> • Auto (ALLM): regola in automatico la velocità di risposta in base al contenuto proiettato. Questa impostazione è visualizzata solo quando la Modalità EDID è impostata su Up to 4K 120Hz 40Gbps o 2560x1080(21:9). • Fine: migliora la velocità di risposta delle immagini selezionando Off per Interpolazione frame. ☛ Immagine > Interpolazione frame • Veloce: disabilita le impostazioni Interpolazione frame, Deinterlacciamento, Riduzione rumore e Riduz. rumore MPEG. ☛ Immagine > Interpolazione frame ☛ Immagine > Deinterlacciamento ☛ Immagine > Miglior. immagine > Riduzione rumore ☛ Immagine > Miglior. immagine > Riduz. rumore MPEG

Impostazione	Opzioni	Descrizione
Livello HDMI IN EQ	HDMI1 HDMI2	Regola il livello di segnale di ingresso HDMI sui dispositivi collegati alla porta HDMI. In caso di varie interferenze nell'immagine o se nessuna immagine viene proiettata, modificare l'impostazione. È possibile selezionare le impostazioni per sorgenti in ingresso singole senza modificare la sorgente in ingresso.
Ripristina valori predefiniti	—	Ripristina tutte le impostazioni della sorgente di ingresso corrente.
EDID	EDID (HDMI1) EDID (HDMI2)	Descrive le capacità di visualizzazione del proiettore. Se le immagini non vengono visualizzate correttamente, potrebbe essere possibile visualizzarle correttamente modificando questa impostazione. <ul style="list-style-type: none"> • Modalità EDID: modificare questa impostazione se necessario a seconda della risoluzione dell'immagine. • HDR10+: impostare su Off per visualizzare correttamente le immagini quando la sorgente dell'immagine collegata non supporta HDR10+.
Link HDMI	Connes. periferica	Elenca i dispositivi collegati alle porte HDMI. Questa impostazione viene visualizzata solo quando Link HDMI è impostata su On .
	Link HDMI	Impostare su On per abilitare le funzioni Link HDMI.

Impostazione	Opzioni	Descrizione
	Link Accens.	Controlla cosa succede quando si accende il proiettore o un dispositivo collegato. <ul style="list-style-type: none"> • Off: spegne il collegamento dell'alimentazione. • Bidirezionale: accende automaticamente il dispositivo collegato quando si accende il proiettore, e viceversa. • Periferica->PJ: accende automaticamente il proiettore quando si accende il dispositivo collegato. • PJ->Periferica: accende automaticamente il dispositivo collegato quando si accende il proiettore.
	Link Spegn.	Controlla se i dispositivi collegati si spengono quando si spegne il proiettore.
Ripristina impostazioni I/O segnale	—	Ripristina le impostazioni predefinite di tutti i valori di regolazione del menu I/O segnale .

» **Link correlati**

- "Funzioni Link HDMI" [p.66](#)

Le impostazioni sul menu **Installazione** consentono di impostare il proiettore nell'ambiente di installazione.

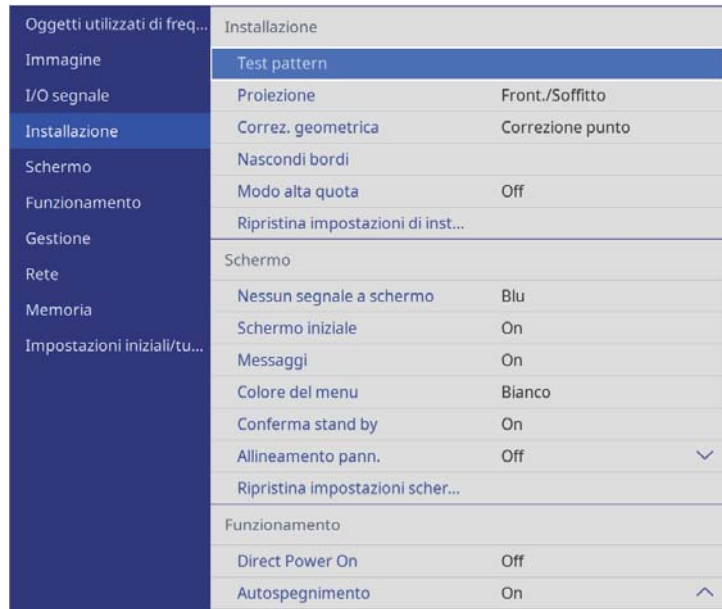

Impostazione	Opzioni	Descrizione
Correz. geometrica	H/V-Keystone	Corregge manualmente i lati orizzontale e verticale. <ul style="list-style-type: none"> • V-Keystone: consente di correggere manualmente il lato verticale. • H-Keystone: consente di correggere manualmente il lato orizzontale.
	Quick Corner	Selezionare per correggere la forma e l'allineamento dell'immagine usando una visualizzazione a schermo.
	Correzione punto	Divide l'immagine proiettata in una griglia e corregge la distorsione spostando il punto selezionato di intersezione da lato a lato e su e giù.
Nascondi bordi	In alto Basso Sinistra Destra	Nasconde un'area dell'immagine proiettata selezionata tramite i tasti freccia.
Modo alta quota	On Off	Regola la temperatura d'esercizio del proiettore ad altitudini superiori ai 1.500 m.
Ripristina impostazioni di installazione	—	Ripristina le impostazioni predefinite di tutti i valori di regolazione del menu Installazione .

» **Link correlati**

- "Modi di proiezione" [p.39](#)
- "Configurazione del proiettore e opzioni di installazione" [p.19](#)
- "Forma dell'immagine" [p.44](#)

Impostazione	Opzioni	Descrizione
Test pattern	Pos. visualizzazione Isolamento colore: R Isolamento colore: G Isolamento colore: B Esci	Visualizza un monoscopio per aiutare nella messa a fuoco e nello zoom dell'immagine e per la correzione della forma dell'immagine (selezionare Esci o premere il tasto [Pattern] per annullare la visualizzazione del motivo di prova).
Proiezione	Front. Retro Front./Soffitto Retro/Soffitto	Selezionare il modo in cui il proiettore è rivolto rispetto allo schermo in modo che l'immagine sia orientata correttamente.

Le impostazioni del menu **Schermo** consentono di personalizzare diverse funzioni di visualizzazione del proiettore.

Oggetti utilizzati di freq...	Schermo	
Immagine	Nessun segnale a schermo	Blu
I/O segnale	Schermo iniziale	On
Installazione	Messaggi	On
Schermo	Colore del menu	Bianco
Funzionamento	Conferma stand by	On
Gestione	Allineamento pann.	Off
Rete	Ripristina impostazioni scher...	
Memoria	Funzionamento	
Impostazioni iniziali/tu...	Direct Power On	Off
	Autospegnimento	On
	Tempo autospegnim	10 min.
	Modo stand by	Rete abilitata
	Indicatori	On
	Trigger Out	Off
	Tasto direz. inversa	Off
	Ripristina impostazioni di fun...	
	Gestione	

Impostazione	Opzioni	Descrizione
Nessun segnale a schermo	Nero Blu Logo	Imposta il colore delle schermate o il logo da visualizzare quando non viene ricevuto nessun segnale.
Schermo iniziale	On Off	Impostare su On per visualizzare un logo all'avvio del proiettore.
Messaggi	On Off	Impostare su On per visualizzare messaggi come il nome della sorgente in ingresso, il nome modo colore, il rapporto d'aspetto, nessun messaggio segnale o avviso alta temperatura sull'immagine proiettata.

Impostazione	Opzioni	Descrizione
Colore del menu	Nero Bianco	Imposta il tema cromatico del sistema di menu del proiettore.
Conferma stand by	On Off	Impostare su On per visualizzare una schermata di conferma prima di spegnere il proiettore.
Allineamento pann.	On Off	Impostare su On per correggere il disallineamento del colore nell'immagine proiettata.
	Seleziona colore	Seleziona il colore da correggere.
	Colore pattern	Seleziona il motivo utilizzato per la correzione.
	Avvia regolazioni	Avvia l'allineamento del pannello.
	Memoria	Consente di gestire il salvataggio e il caricamento della convergenza del colore nell'immagine proiettata regolata. <ul style="list-style-type: none"> • Salvare memoria: consente di salvare le impostazioni correnti per Allineamento pann. nella memoria del proiettore (sono disponibili tre memorie con nomi diversi). • Richiamare memoria: consente di sovrascrivere le impostazioni correnti di Allineamento pann. con le impostazioni salvate. • Rinomina memoria: rinominare una memoria salvata. • Cancellare memoria: consente di eliminare le impostazioni della memoria selezionata.

Impostazione	Opzioni	Descrizione
	Reset	Ripristina le impostazioni predefinite di tutti i valori di regolazione dell'impostazione Allineamento pann.
Ripristina impostazioni schermo	—	Ripristina le impostazioni predefinite di tutti i valori di regolazione del menu Schermo.

► Link correlati

- "Disattivazione temporanea dell'immagine" [p.68](#)
- "Regolazione della convergenza del colore (allineamento del pannello)" [p.116](#)

Le impostazioni del menu **Funzionamento** consentono di personalizzare diverse funzioni di amministrazione del proiettore.

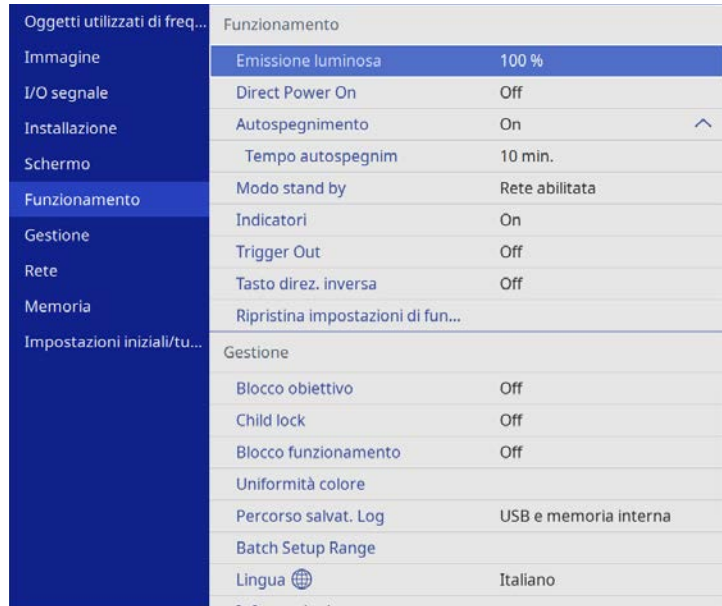

Impostazione	Opzioni	Descrizione
Modo stand by	Rete abilitata Rete disabilitata	Impostare su Rete abilitata per consentire il monitoraggio e controllo del proiettore tramite rete quando il proiettore è in modo stand by.
Indicatori	On Off	Impostare su Off per spegnere le spie del proiettore tranne quando si verifica un errore o un avviso.
Trigger Out	Off Alimentazione Anamorfico	Emette un segnale CC 12V a 200 mA massimo dalla porta Trigger Out mini-jack da 3,5 mm ogni volta che si accende il proiettore. Se si seleziona Anamorfico , la tensione viene emessa solo dalla porta Trigger Out quando l'impostazione Formato è impostata su Anamorfico o Squeeze orizz.
Tasto direz. inversa	On Off	Quando si sospende il proiettore al soffitto, impostare su On per invertire la direzione di funzionamento dei pulsanti freccia del pannello di controllo.
Ripristina impostazioni di funzionamento	—	Ripristina le impostazioni predefinite di tutti i valori di regolazione del menu Funzionamento .

Impostazione	Opzioni	Descrizione
Emissione luminosa	Diversi livelli disponibili	Consente di impostare la luminosità della sorgente luminosa.
Direct Power On	On Off	Impostare su On per accendere il proiettore collegandolo senza premere l'interruttore.
Autospegnimento	On Off	Impostare su On per spegnere automaticamente il proiettore dopo un intervallo di inattività.
Tempo autospegnim	Da 1 a 30 minuti	Imposta l'intervallo di Autospegnimento .

» **Link correlati**

- "Accensione del proiettore" [p.35](#)

Le impostazioni del menu **Gestione** consentono di personalizzare diverse funzioni di amministrazione del proiettore.

Oggetti utilizzati di freq...	Gestione	
Immagine	Blocco obiettivo	Off
I/O segnale	Child lock	Off
Installazione	Blocco funzionamento	Off
Schermo	Uniformità colore	
Funzionamento	Percorso salvat. Log	USB e memoria interna
Gestione	Batch Setup Range	
Rete	Lingua	Italiano
Memoria	Informazioni	
Impostazioni iniziali/tu...	Stato display	
	Ripristina impostazioni gesti...	
	Rete	
	Informazioni LAN cablata	
	Impostazioni di rete	
	Ripristina impostazioni di rete	
	Memoria	
	Immagine	
	Posizione lente	

Impostazione	Opzioni	Descrizione
Blocco obiettivo	On Off	Consente di bloccare le impostazioni di messa a fuoco, zoom e spostamento dell'obiettivo.
Child lock	On Off	Consente di bloccare il tasto di alimentazione sul pannello di controllo del proiettore per evitare che i bambini accendano accidentalmente il proiettore. Questa impostazione viene visualizzata solo quando Blocco funzionamento è impostato su Tranne alimentazione o Off .

Impostazione	Opzioni	Descrizione
Blocco funzionamento	Blocco completo Tranne alimentazione Off	Controlla il blocco dei tasti del proiettore per assicurare il proiettore: <ul style="list-style-type: none"> • Blocco completo: blocca tutti i tasti. • Tranne alimentazione: Per bloccare tutti i tasti tranne l'interruttore. • Off: nessun tasto bloccato. È possibile utilizzare il telecomando per controllare il proiettore anche quando i tasti sul proiettore sono bloccati.
Uniformità colore	Uniformità colore	Impostare su On per regolare il bilanciamento del tono colore per l'intera schermata.
	Livello regolazione	Imposta il livello di regolazione.
	Avvia regolazioni	Regola singolarmente in rosso, verde e blu le tonalità colore per l'area selezionata.
	Reset	Ripristina le impostazioni predefinite di tutti i valori di regolazione del menu Uniformità colore .
Percorso salvat. Log	Memoria interna USB e memoria interna	Imposta la posizione in cui salvare i file di registro di errori e funzionamento.
Batch Setup Range	Tutto Limitato	Selezionare Tutto per copiare tutte le impostazioni del menu del proiettore tramite la funzionalità di impostazione batch. Selezionare Limitato , se non si desidera copiare le seguenti impostazioni: <ul style="list-style-type: none"> • EDID nel menu I/O segnale • Impostazioni del menu Rete
Lingua	Diverse lingue disponibili	Selezionare la lingua del menu proiettore e le visualizzazioni dei messaggi.

Impostazione	Opzioni	Descrizione
Informazioni	Varie informazioni	Visualizza le informazioni su proiettore e sorgenti in ingresso. Le voci visualizzate dipendono dalla sorgente in ingresso corrente.
Stato display	—	Visualizza le informazioni sullo stato del proiettore.
Ripristina impostazioni gestione	—	Ripristina le impostazioni predefinite per tutti i valori di regolazione del menu Gestione , a eccezione di quanto segue: <ul style="list-style-type: none">• Lingua

► Link correlati

- "Blocco delle impostazioni e dei tasti dell'obiettivo del proiettore" [p.74](#)
- "Regolazione della tonalità del colore (uniformità del colore)" [p.71](#)
- "Copia delle impostazioni del menu tra proiettori (Configurazione di gruppo)" [p.104](#)

Le impostazioni sul menu **Rete** consentono di visualizzare le informazioni di rete e configurare il proiettore per il monitoraggio e il controllo tramite rete.

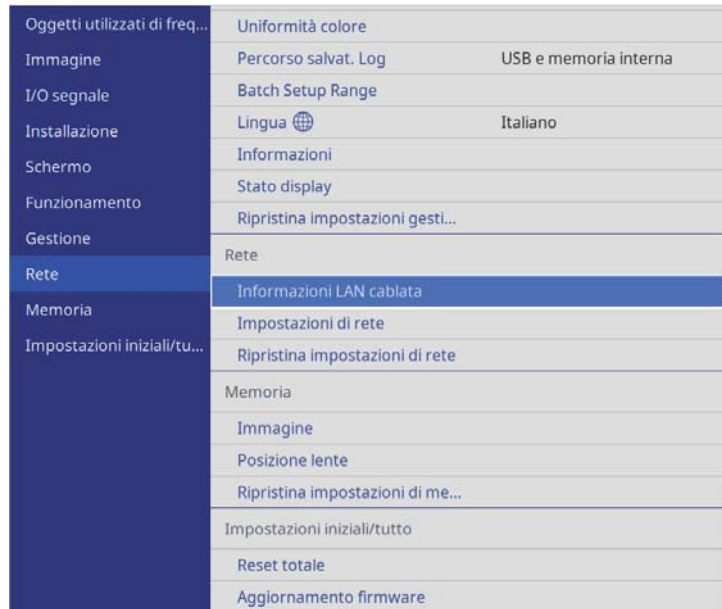

Impostazione	Opzioni	Descrizione
Ripristina impostazioni di rete	—	Ripristina le impostazioni predefinite di tutti i valori di regolazione del menu Rete . Attenzione Vengono ripristinate anche tutte le password impostate per il menu Rete ed è necessario reimpostarle.

►► **Link correlati**

- "Menu Rete - Menu Impostazioni di rete" [p.99](#)

Menu Rete - Menu Impostazioni di rete

Le impostazioni del menu **Impostazioni di rete** consente di selezionare le impostazioni di rete basilari.



Se non è stato impostato **Password contr. Web**, viene visualizzata una schermata che richiede di impostare una password quando si salvano le impostazioni di rete. Per impostare la password, seguire le istruzioni su schermo.

Impostazione	Opzioni	Descrizione
Informazioni LAN cablata	Varie informazioni	Visualizza lo stato e i dettagli della rete cablata.
Impostazioni di rete	—	Configura le impostazioni di rete del proiettore. Consultare la tabella del menu di rete per i dettagli sulle impostazioni di Impostazioni di rete .

Impostazione	Opzioni	Descrizione
Nome del proiettore	È possibile inserire fino a 16 caratteri alfanumerici (Non utilizzare " * + , / : ; < = > ? [\] ` spazi)	Inserire un nome per identificare il proiettore in rete.

Impostazione	Opzioni	Descrizione
Password contr. Web	È possibile inserire fino a 32 caratteri alfanumerici (non utilizzare * : spazi)	Inserire una password da utilizzare per accedere al proiettore in rete. (Il nome utente è EPSONWEB . Nessuna password è impostata per impostazione predefinita.)
Password Monitor	È possibile inserire fino a 16 caratteri alfanumerici (non utilizzare spazi e simboli diversi da @)	Inserire una password per eseguire l'autenticazione in testo normale per la comunicazione dei comandi.
LAN cablata	—	Visualizzare la tabella del menu LAN cablata per i dettagli.
Controllo Proiettore	—	Visualizzare la tabella del menu Controllo Proiettore per i dettagli.

► Link correlati

- "Menu Rete - Menu LAN cablata" [p.100](#)
- "Menu Rete - Menu Controllo Proiettore" [p.100](#)

Menu Rete - Menu LAN cablata

Le impostazioni del menu **LAN cablata** consentono di selezionare le impostazioni di LAN cablata.

Impostazione	Opzioni	Descrizione
Impostazioni IP	DHCP Indirizzo IP Mas.Sottorete Ind. Gateway	Impostare DHCP su On se la rete assegna automaticamente gli indirizzi; impostare su Off per inserire manualmente l' Indirizzo IP , la Mas.Sottorete , e l' Ind. Gateway della rete usando da 0 a 255 per ciascuno dei campi dell'indirizzo. Non usare questi indirizzi: 0.0.0.0, 127.x.x.x, 192.0.2.x o da 224.0.0.0 a 255.255.255.255 (dove x è un numero da 0 a 255) per l'indirizzo IP, 255.255.255.255 o da 0.0.0.0 a 254.255.255.255 per la maschera di sottorete, e 0.0.0.0, 127.x.x.x o 224.0.0.0 fino a 255.255.255.255 per l'indirizzo gateway.
Visual. indirizzo IP	On Off	Impostare su On per visualizzare l'indirizzo IP sulla schermata di informazioni sulla rete.

Menu Rete - Menu Controllo Proiettore

Le impostazioni sul menu **Controllo Proiettore** consentono di selezionare le impostazioni per controllare il proiettore tramite una rete.

Impostazione	Opzioni	Descrizione
Controllo di base	On Off	Impostare su On per monitorare e controllare il proiettore tramite Controllo di base in Epson Web Control .

Impostazione	Opzioni	Descrizione
Password Remote	È possibile inserire fino a 32 caratteri alfanumerici (non utilizzare * : spazi)	Inserire una password per accedere al proiettore tramite Controllo di base in Epson Web Control . (Il nome utente è EPSONREMOTE . Nessuna password è impostata per impostazione predefinita.)
PJLink	On Off	Impostare su On per abilitare la funzione di notifica PJLink.
Password PJLink	È possibile inserire fino a 32 caratteri alfanumerici (non utilizzare spazi e simboli diversi da @)	Inserire una rete per l'utilizzo del protocollo PJLink per il controllo del proiettore.
Ind. IP notificato	Vari indirizzi IP	Inserire l'indirizzo IP per ricevere lo stato di funzionamento del proiettore quando si abilita la funzione di notifica PJLink. Inserire gli indirizzi utilizzando da 0 a 255 per ciascun campo dell'indirizzo. Non usare questi indirizzi: 127.x.x.x o 224.0.0.0 fino a 255.255.255.255 (dove x è un numero da 0 a 255).
AMX Device Discovery	On Off	Se si desidera consentire che il proiettore possa essere rilevato da AMX Device Discovery, impostare su On .
Control4 SDDP	On Off	Impostare su On per consentire di acquisire le informazioni tramite Control4 Simple Device Discovery Protocol (SDDP).

Le impostazioni sul menu **Memoria** consentono di salvare e caricare le impostazioni del proiettore nella sua memoria.

Oggetti utilizzati di freq...	Uniformità colore	
Immagine	Percorso salvat. Log	USB e memoria interna
I/O segnale	Batch Setup Range	
Installazione	Lingua	Italiano
Schermo	Informazioni	
Funzionamento	Stato display	
Gestione	Ripristina impostazioni gesti...	
Rete	Rete	
Memoria	Informazioni LAN cablata	
Impostazioni iniziali/tu...	Impostazioni di rete	
	Ripristina impostazioni di rete	
	Memoria	
	Immagine	
	Posizione lente	
	Ripristina impostazioni di me...	
	Impostazioni iniziali/tutto	
	Reset totale	
	Aggiornamento firmware	

Impostazione	Opzioni	Descrizione
Posizione lente	Salvare memoria	Consente di salvare le regolazioni di messa a fuoco, zoom e spostamento dell'obiettivo come voce di posizione dell'obiettivo.
	Richiamare memoria	Consente di caricare i valori di regolazione dell'obiettivo salvati.
	Rinomina memoria	Consente di rinominare una voce di posizione dell'obiettivo salvata.
	Cancellare memoria	Consente di eliminare una voce di posizione dell'obiettivo salvata.
	Reset	Consente di ripristinare tutte le voci di posizione dell'obiettivo salvate.
Ripristina impostazioni di memoria	—	Ripristina le impostazioni predefinite di tutti i valori di regolazione del menu Memoria .

» Link correlati

- "Salvataggio delle impostazioni in memoria e uso delle impostazioni salvate" [p.69](#)

Impostazione	Opzioni	Descrizione
Immagine	Salvare memoria	Consente di salvare le impostazioni correnti del proiettore nella memoria del proiettore.
	Richiamare memoria	Carica le impostazioni di memoria salvate e le applica all'immagine corrente.
	Rinomina memoria	Modifica il nome delle impostazioni della memoria.
	Cancellare memoria	Elimina una memoria salvata.
	Reset	Ripristina tutte le memorie dell'immagine salvate.

Le impostazioni del menu **Impostazioni iniziali/tutto** consentono di ripristinare alcune impostazioni del proiettore ai valori predefiniti e posizionare il proiettore in modalità di aggiornamento firmware in modo da poter aggiornare il firmware.

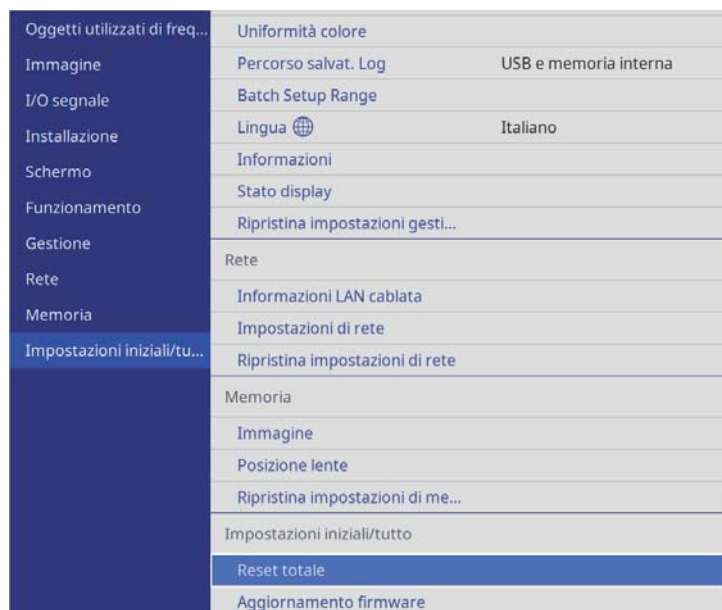

Opzione Reset totale

Quando si seleziona **Reset totale**, sarà visualizzata la seguente schermata.

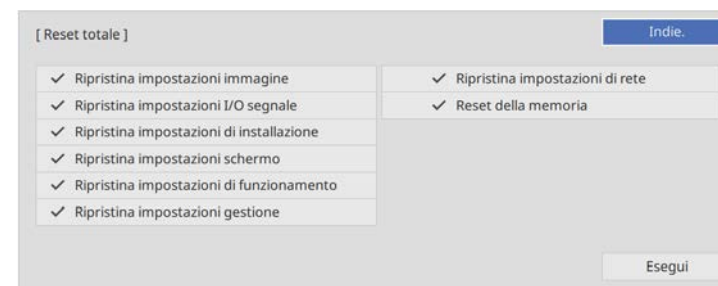

Se non si desidera ripristinare i valori di alcuni menu, rimuovere la spunta nella casella di fianco al nome del menu. Una volta pronti a ripristinare i valori di impostazione, selezionare **Esegui**.

Non è possibile ripristinare le impostazioni indicate di seguito:

- **Lingua**

Attenzione

Se si esegue **Reset totale**, vengono ripristinate anche tutte le password impostate per il menu **Rete** ed è necessario reimpostarle.

» Link correlati

- "Aggiornamento del firmware" [p.118](#)

Impostazione	Opzioni	Descrizione
Reset totale	—	Consente di selezionare i menu per ripristinare le impostazioni ai valori predefiniti.
Aggiornamento firmware	—	Accede alla modalità di aggiornamento firmware e prepara l'aggiornamento firmware tramite la porta USB-A o Service.

Dopo la selezione delle impostazioni del menu del proiettore per un proiettore, è possibile utilizzare i seguenti metodi per copiare le impostazioni ad altri proiettori se si tratta dello stesso modello.

- con una unità flash USB
- collegando un computer e il proiettore con un cavo USB



- Effettuare la configurazione di gruppo prima di regolare le impostazioni immagine come la distorsione dell'immagine Keystone. Poiché i valori di regolazione dell'immagine vengono copiati su un altro proiettore, le regolazioni effettuate prima di eseguire la configurazione di gruppo vengono sovrascritte e lo schermo di proiezione regolato potrebbe cambiare.
- Quando vengono copiate le impostazioni del menu da un proiettore a un altro, viene copiato anche il logo utente. Non registrare le informazioni che non si desidera condividere tra più proiettori come un logo utente.
- Accertarsi che **Batch Setup Range** sia impostato su **Limitato** se non si desidera copiare le seguenti impostazioni:
 - EDID nel menu **I/O segnale**
 - Impostazioni del menu **Rete**
 - ☛ **Gestione > Batch Setup Range**

Attenzione

Epson non si assume responsabilità per guasti dovuti alla configurazione di gruppo e per i costi di riparazione associati a causa di cali di corrente, errori di comunicazione o altri problemi che possano provocare guasti.

► **Link correlati**

- "Trasferimento delle impostazioni da un'unità flash USB" [p.104](#)
- "Trasferimento delle impostazioni da un computer" [p.105](#)

Trasferimento delle impostazioni da un'unità flash USB

È possibile copiare le impostazioni del menu da un proiettore a un altro dello stesso modello usando l'unità flash USB.



L'unità flash USB deve usare un formato FAT 16/32 e non incorporare nessuna funzione di sicurezza. Eliminare tutti i file sull'unità prima di usarlo per la configurazione di gruppo, oppure le impostazioni potrebbero non essere salvate correttamente.

- 1** Scollegare il cavo elettrico dal proiettore e controllare che tutti gli indicatori dello stesso siano stati spenti.
- 2** Collegare una unità flash USB vuota direttamente alla porta USB-A del proiettore.
- 3** Tenere premuto il tasto [Esc] sul telecomando o sul pannello di controllo e collegare il cavo elettrico al proiettore.
- 4** Quando si accendono tutti gli indicatori del proiettore, rilasciare il tasto [Esc].

Gli indicatori iniziano a lampeggiare e il file di configurazione di gruppo viene scritto sull'unità flash USB. Una volta terminata la scrittura, il proiettore si spegne.

Attenzione

Non scollegare il cavo elettrico o l'unità flash USB dal proiettore mentre il file viene scritto. Se viene scollegato il cavo elettrico o l'unità flash USB, il proiettore potrebbe non riavviarsi correttamente.

- 5** Togliere l'unità flash USB.



Il nome del file di configurazione di gruppo è PJCONFDATA.bin. Per modificare il nome file, aggiungere testo dopo PJCONFDATA usando solo caratteri alfanumerici. Se viene modificata la sezione del nome file PJCONFDATA, il proiettore potrebbe non essere in grado di riconoscere il file correttamente.

- 6** Scollegare il cavo elettrico dal proiettore su cui si desidera copiare le impostazioni e controllare che tutti gli indicatori luminosi sul proiettore si siano spenti.

- 7** Collegare l'unità flash USB contenente il file con la configurazione di gruppo salvata nella porta USB-A del proiettore.

- 8** Tenere premuto il tasto [Menu] sul telecomando o sul pannello di controllo e collegare il cavo elettrico al proiettore.

- 9** Quando si accendono tutti gli indicatori del proiettore, rilasciare il tasto [Menu].

Quando tutti gli indicatori iniziano a lampeggiare, le impostazioni sono in fase di scrittura. Una volta terminata la scrittura, il proiettore si spegne.

Attenzione

Non scollegare il cavo elettrico o l'unità flash USB dal proiettore mentre il file viene scritto. Se viene scollegato il cavo elettrico o l'unità flash USB, il proiettore potrebbe non riavviarsi correttamente.

- 10** Togliere l'unità flash USB.

Trasferimento delle impostazioni da un computer

È possibile copiare le impostazioni del menu da un proiettore a un altro dello stesso modello collegando il computer e il proiettore usando un cavo USB.



È possibile utilizzare questo metodo di configurazione di gruppo con le seguenti versioni del sistema operativo:

- Windows 8.1 e successivi
- macOS 10.13.x e successivi

- 1** Scollegare il cavo elettrico dal proiettore e controllare che tutti gli indicatori dello stesso siano stati spenti.

- 2** Collegare un cavo USB alla porta USB del computer e alla porta Service del proiettore.

- 3** Tenere premuto il tasto [Esc] sul telecomando o sul pannello di controllo e collegare il cavo elettrico al proiettore.

- 4** Quando si accendono tutti gli indicatori del proiettore, rilasciare il tasto [Esc].

Il computer riconosce il proiettore come disco rimovibile.

- 5** Aprire l'icona o la cartella del disco rimovibile e salvare il file di configurazione di gruppo sul computer.



Il nome del file di configurazione di gruppo è PJCONFDATA.bin. Per modificare il nome file, aggiungere testo dopo PJCONFDATA usando solo caratteri alfanumerici. Se viene modificata la sezione del nome file PJCONFDATA, il proiettore potrebbe non essere in grado di riconoscere il file correttamente.

- 6** Espellere il dispositivo USB (Windows) o trascinare l'icona del disco rimovibile nel cestino (Mac).
- 7** Scollegare il cavo USB.
Il proiettore si spegne.
- 8** Scollegare il cavo elettrico dal proiettore su cui si desidera copiare le impostazioni e controllare che tutti gli indicatori luminosi sul proiettore si siano spenti.
- 9** Collegare il cavo USB alla porta USB del computer e alla porta Service del proiettore.
- 10** Tenere premuto il tasto [Menu] sul telecomando o sul pannello di controllo e collegare il cavo elettrico al proiettore.
- 11** Quando si accendono tutti gli indicatori del proiettore, rilasciare il tasto [Menu].
Il computer riconosce il proiettore come disco rimovibile.
- 12** Copiare il file di configurazione di gruppo (PJCONFDATA.bin) salvato sul computer nella cartella di livello superiore del disco rimovibile.



Non copiare file o cartelle diversi da quelli del file di configurazione di gruppo sul disco rimovibile.

- 13** Espellere il dispositivo USB (Windows) o trascinare l'icona del disco rimovibile nel cestino (Mac).
- 14** Scollegare il cavo USB.
Quando tutti gli indicatori iniziano a lampeggiare, le impostazioni sono in fase di scrittura. Una volta terminata la scrittura, il proiettore si spegne.

Attenzione

Non scollegare il cavo elettrico dal proiettore mentre viene scritto il file. Se viene scollegato il cavo elettrico, il proiettore potrebbe non riavviarsi correttamente.

» **Link correlati**

- "Notifica errore configurazione di gruppo" [p.106](#)

Notifica errore configurazione di gruppo

Gli indicatori del proiettore avvisano l'utente in caso di errore durante la configurazione di gruppo. Controllare lo stato degli indicatori del proiettore e attenersi alle istruzioni descritte nella presente tabella.

Stato indicazione	Problema e soluzioni
<ul style="list-style-type: none"> • Laser: arancione - lampeggiamento veloce • Temperatura: arancione - lampeggiamento veloce 	<p>Il file impostazione batch potrebbe essere corrotto, oppure l'unità flash USB potrebbe non essere collegata correttamente.</p> <p>Scollegare l'unità flash USB, scollegare e ricollegare il cavo elettrico del proiettore e riprovare.</p>
<ul style="list-style-type: none"> • Alimentazione: blu - lampeggiamento veloce • Stato: blu - lampeggiamento veloce • Laser: arancione - lampeggiamento veloce • Temperatura: arancione - lampeggiamento veloce 	<p>La scrittura delle impostazioni potrebbe non essere riuscita e potrebbe essersi verificato un errore nel firmware del proiettore.</p> <p>Cessare di utilizzare il proiettore e rimuovere la spina di alimentazione dalla presa elettrica. Contattare Epson per richiedere assistenza.</p>

Manutenzione del proiettore

Per la manutenzione del proiettore, seguire le istruzioni contenute nelle sezioni successive.

► Link correlati

- "Manutenzione del proiettore" [p.108](#)
- "Pulizia dell'obiettivo" [p.109](#)
- "Pulizia dell'alloggiamento del proiettore" [p.110](#)
- "Manutenzione del filtro dell'aria e delle prese d'aria" [p.111](#)
- "Regolazione della convergenza del colore (allineamento del pannello)" [p.116](#)
- "Aggiornamento del firmware" [p.118](#)

Potrebbe essere necessario pulire la lente del proiettore periodicamente, come anche il filtro e le prese d'aria per evitarne il surriscaldamento dovuto alla ventilazione ostruita.

Le uniche parti che è necessario sostituire sono il filtro dell'aria e le batterie del telecomando. Qualora altre parti dovessero necessitare di sostituzione, contattare Epson o l'assistenza autorizzata Epson.

Avvertenza

Prima di pulire le parti del proiettore, spegnerlo e scollegare il cavo elettrico. Non aprire il coperchio del proiettore, a meno che non sia specificatamente spiegato nel presente manuale. Le tensioni elettriche pericolose del proiettore potrebbero causare gravi infortuni.

Pulire la lente del proiettore periodicamente, o quando si nota sporcizia o polvere sulla superficie.

- Per togliere lo sporco o la polvere, passare sulla lente della carta di pulizia apposita pulita e asciutta.
- Se l'obiettivo è impolverato, rimuovere la polvere con un soffiatore, quindi pulire l'obiettivo.

Avvertenza

- Prima di pulire l'obiettivo, spegnerlo e scollegare il cavo elettrico.
- Non usare un detergente per lenti contenente gas infiammabili. L'elevato calore generato dal proiettore potrebbe provocare incendi.

Attenzione

- Non pulire l'obiettivo subito dopo aver spento il proiettore. Ciò potrebbe provocare danni all'obiettivo.
- Non usare materiali aggressivi per pulire l'obiettivo e non sottoporre l'obiettivo a impatti, altrimenti potrebbe risultarne danneggiato.



Prima di pulire l'obiettivo, aprire l'otturatore dell'obiettivo spostandolo delicatamente di lato. Dopo la pulizia, chiudere l'otturatore.

Prima di pulire l'alloggiamento del proiettore, spegnerlo e scollegarne il cavo elettrico.

- Per rimuovere la polvere o lo sporco, usare un panno morbido, asciutto e senza pelucchi.
- Per rimuovere lo sporco difficile, usare un panno morbido inumidito con acqua e sapone neutro. Non spruzzare liquidi direttamente sul proiettore.

Attenzione

Non usare cera, alcol, benzene, acquaragia, o altre sostanze chimiche per pulire l'alloggiamento del proiettore. Essi potrebbero danneggiare l'alloggiamento. Non usare aria compressa, o i gas potrebbero lasciare residui infiammabili.

Per la manutenzione del proiettore, è importante pulire regolarmente il filtro. Pulire il filtro dell'aria quando viene visualizzato un messaggio in cui è indicato che la temperatura all'interno del proiettore ha raggiunto un livello elevato. Si consiglia di pulire queste parti dopo un periodo di 5.000 ore. Se il proiettore viene utilizzato in un ambiente più polveroso del previsto. (Presumendo che il proiettore sia in uso in un'atmosfera dove le particelle volanti siano inferiori a valori da 0,04 a 0,2 mg/m³.)

Attenzione

Se non viene effettuata una manutenzione regolare, il proiettore Epson avviserà quando la temperatura all'interno del proiettore ha raggiunto un alto livello. Non attendere che appaia questo avviso per mantenere pulito il filtro del proiettore in quanto l'esposizione prolungata alle alte temperature può ridurre la vita utile del proiettore.

► Link correlati

- "Pulizia dei filtri dell'aria e delle prese d'aria" [p.111](#)
- "Sostituzione del filtro dell'aria" [p.113](#)

Pulizia dei filtri dell'aria e delle prese d'aria

Il filtro dell'aria deve essere pulito nelle seguenti situazioni:

- Il filtro o le prese d'aria sono impolverate.
- Viene visualizzato un messaggio che indica di pulirlo.

1 Spegner il proiettore e scollegare il cavo elettrico.

2 Rimuovere con cura la polvere utilizzando un aspirapolvere o una spazzola.

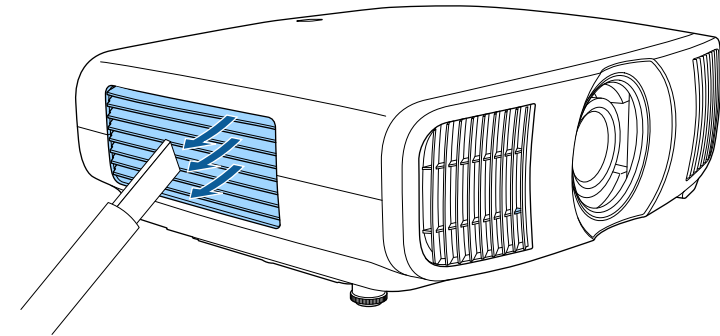

3 Svitare le viti e rimuovere il coperchio del filtro dell'aria.

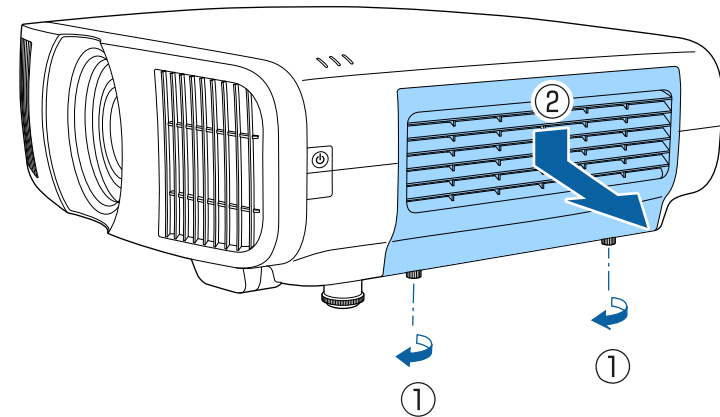

- 4** Aprire il dispositivo di arresto.

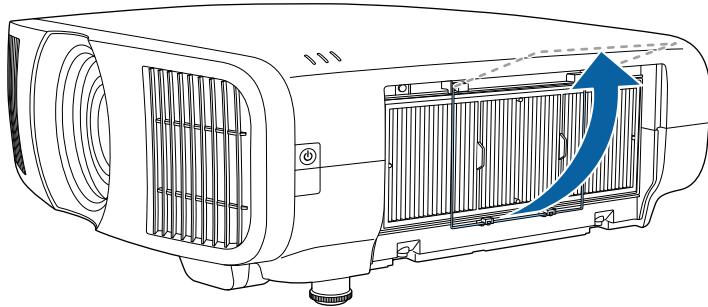

- 5** Estrarre il filtro dell'aria dal proiettore.

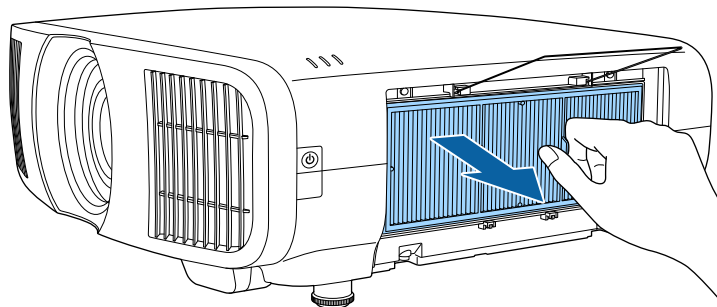

- 6** Battere delicatamente ciascun lato del filtro dell'aria 4 o 5 volte per eliminare la polvere accumulata.

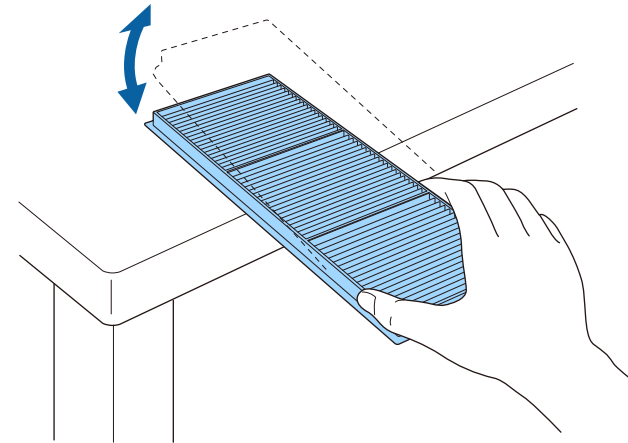

Attenzione

Non utilizzare una forza eccessiva quando si batte il filtro dell'aria, altrimenti potrebbe rompersi ed essere inutilizzabile.

- 7** Aspirare la parte anteriore del filtro dell'aria (il lato con le linguette) per rimuovere la polvere rimasta.

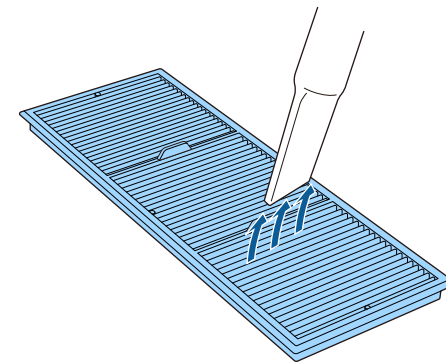

Attenzione

- Non sciacquare il filtro dell'aria sotto l'acqua né usare detersivi o solventi per pulirlo.
- Non usare bombole di aria compressa. I gas potrebbero lasciare un residuo infiammabile o spingere polvere e sporcizia nelle ottiche del proiettore o in altre aree sensibili.

- 8** Collocare il filtro dell'aria nel proiettore come mostrato.

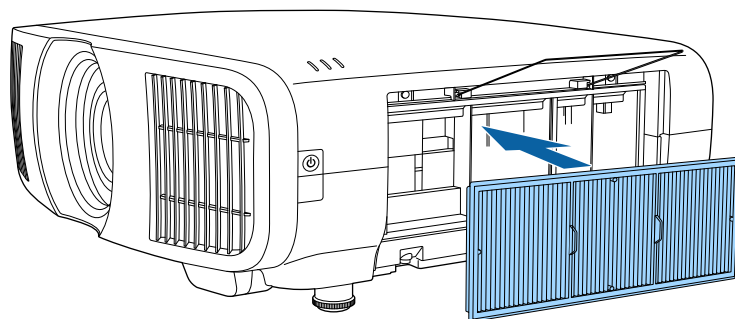

- 9** Chiudere il dispositivo di arresto finché non scatta in posizione.

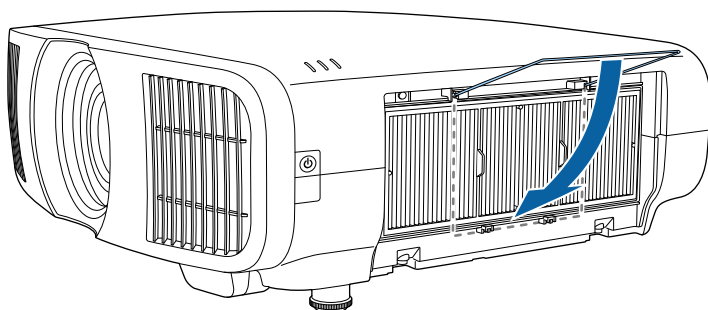

- 10** Chiudere il coperchio del filtro dell'aria e stringere le viti.

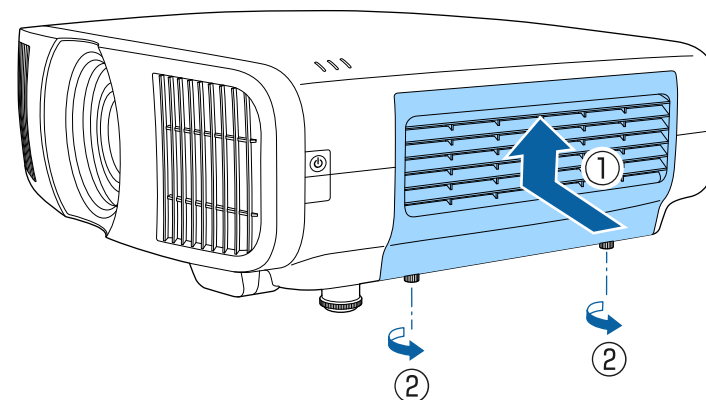

Sostituzione del filtro dell'aria

Il filtro dell'aria non deve essere sostituito nelle seguenti situazioni:

- Una volta pulito il filtro dell'aria, sarà possibile vedere un messaggio in cui viene indicato di pulirlo o sostituirlo.
- Il filtro dell'aria è rotto o danneggiato.

Il filtro dell'aria può essere sostituito mentre il proiettore è montato a soffitto o posizionato su un tavolo.

- 1** Spegner il proiettore e scollegare il cavo elettrico.

2 Svitare le viti e rimuovere il coperchio del filtro dell'aria.

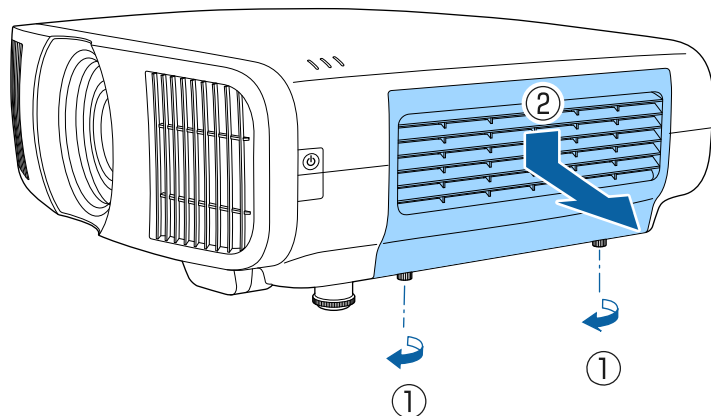

3 Aprire il dispositivo di arresto.

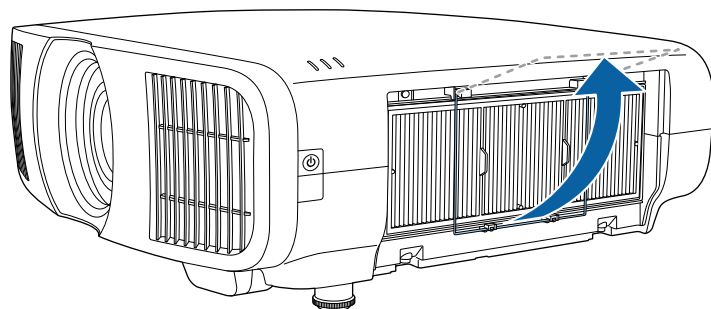

4 Estrarre il filtro dell'aria dal proiettore.

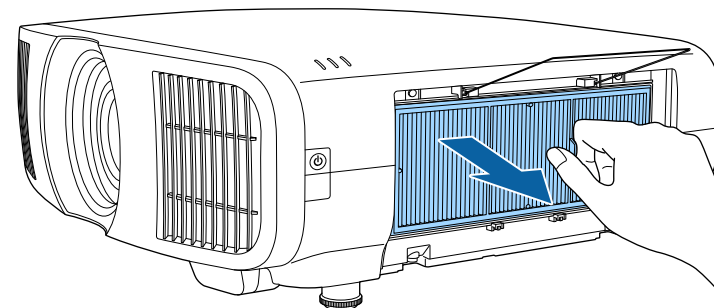

Smaltire i filtri dell'aria in conformità ai regolamenti locali.

- Cornice del filtro: polipropilene
- Filtro: Polipropilene

5 Collocare il nuovo filtro dell'aria nel proiettore come mostrato.

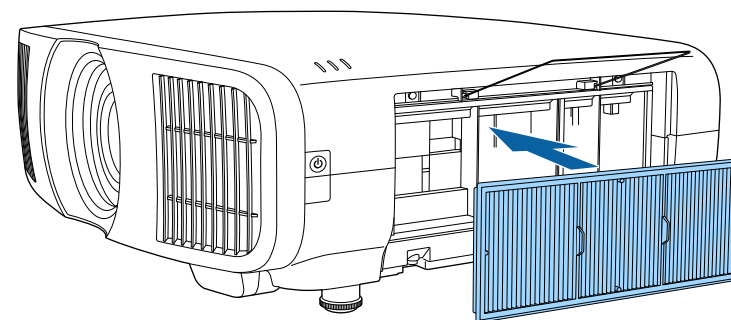

- 6** Chiudere il dispositivo di arresto finché non scatta in posizione.

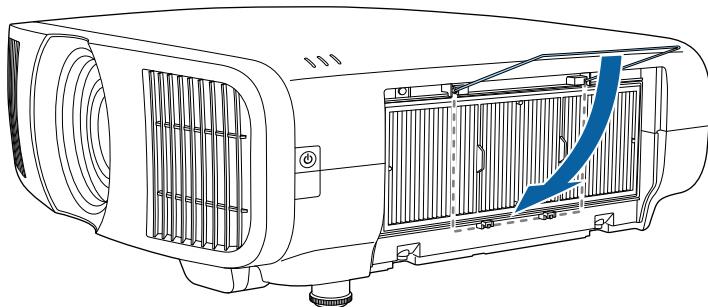

- 7** Chiudere il coperchio del filtro dell'aria e stringere le viti.

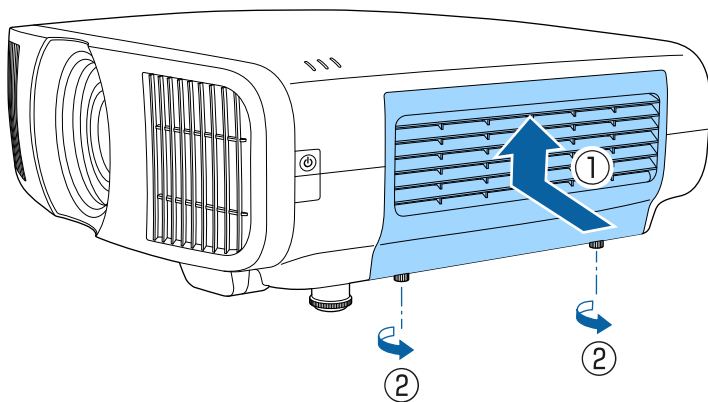

È possibile utilizzare la funzione Allineamento pann. per regolare manualmente la convergenza dei colori (l'allineamento dei colori rosso e blu) nell'immagine proiettata. È possibile regolare i pixel orizzontalmente e verticalmente con incrementi di 0,125 pixel entro un intervallo di ± 3 pixel.



- È possibile regolare solo la convergenza del colore rosso o blu. Il verde è il pannello dei colori standard e non può essere regolato.
- La qualità dell'immagine potrebbe ridursi dopo l'esecuzione di Allineamento pann.
- Le immagini per i pixel che si estendono oltre il bordo dello schermo proiettato non vengono visualizzate.

1 Premere il tasto [Menu], selezionare il menu **Schermo**, quindi premere [Enter].

Oggetti utilizzati di freq...	Schermo	
Immagine	Nessun segnale a schermo	Blu
I/O segnale	Schermo iniziale	On
Installazione	Messaggi	On
Schermo	Colore del menu	Bianco
Funzionamento	Conferma stand by	On
Gestione	Allineamento pann.	Off
Rete	Ripristina impostazioni scher...	
Memoria	Funzionamento	
Impostazioni iniziali/tu...	Direct Power On	Off
	Autospegnimento	On
	Tempo autospegnim	10 min.
	Modo stand by	Rete abilitata
	Indicatori	On
	Trigger Out	Off
	Tasto direz. inversa	Off
	Ripristina impostazioni di fun...	
	Gestione	

2 Selezionare **Allineamento pann.** e premere [Enter].

3 Selezionare **Allineamento pann.** e impostarlo su **On**.

Oggetti utilizzati di freq...	Schermo	
Immagine	Nessun segnale a schermo	Blu
I/O segnale	Schermo iniziale	On
Installazione	Messaggi	On
Schermo	Colore del menu	Bianco
Funzionamento	Conferma stand by	On
Gestione	Allineamento pann.	On
Rete	Seleziona colore	R
Memoria	Colore pattern	R/G/B
Impostazioni iniziali/tu...	Avvia regolazioni	
	Memoria	
	Reset	
	Ripristina impostazioni scher...	
	Funzionamento	
	Direct Power On	Off
	Autospegnimento	On
	Tempo autospegnim	10 min.
	Modo stand by	Rete abilitata

4 Selezionare **Seleziona colore** e scegliere una delle seguenti opzioni:

- **R** per regolare la convergenza del colore rosso.
- **B** per regolare la convergenza del colore blu.

5 Selezionare **Colore pattern** e scegliere il colore della griglia visualizzato durante le regolazioni. Il colore disponibile varia in base all'impostazione **Seleziona colore**.

- **R/G/B** per visualizzare il colore della griglia in bianco.
- **R/G** per visualizzare il colore della griglia in giallo.
- **G/B** per visualizzare il colore della griglia in ciano.

6 Selezionare **Avvia regolazioni** e premere [Enter].

- 7** Selezionare una delle opzioni seguenti:
- Selezionare **Sposta intero pannello** per regolare l'intero pannello contemporaneamente e andare al passaggio successivo.
 - Selezionare **Regola quattro angoli** per regolare gli angoli del pannello uno alla volta e andare al passaggio 10.

- 8** Utilizzare i tasti freccia sul telecomando per regolare l'allineamento del colore selezionato in **Seleziona colore**, quindi premere [Enter].



La regolazione influisce sulle linee della griglia di tutto lo schermo.

- 9** Selezionare una delle opzioni seguenti:
- Selezionare **Regola quattro angoli** per mettere a punto le regolazioni.
 - Selezionare **Esci** per terminare le regolazioni.

- 10** Utilizzare i tasti freccia sul telecomando per regolare l'allineamento del colore dell'angolo dello schermo evidenziato dal riquadro arancione e premere [Enter].

- 11** Al termine delle regolazioni di ogni angolo dello schermo, premere [Enter].

- 12** Selezionare una delle opzioni seguenti:
- Se il proiettore necessita di un ulteriore allineamento del pannello, selezionare **Seleziona intersezione e regola**. Utilizzare i tasti freccia sul telecomando per evidenziare l'angolo di una casella disallineata sullo schermo, premere [Enter], apportare le modifiche necessarie, quindi premere nuovamente [Enter]. Ripetere questo passaggio se necessario per le altre intersezioni.
 - Selezionare **Esci** per terminare le regolazioni.

- 13** Per salvare la convergenza dei colori nell'immagine proiettata che è stata regolata, selezionare **Memoria > Salvare memoria**.

Quando si seleziona l'opzione **Aggiornamento firmware** nel menu **Impostazioni iniziali/tutto** del proiettore, il proiettore accede alla modalità di aggiornamento firmware ed è pronto ad eseguire un aggiornamento firmware tramite la porta USB-A o Service.

► Link correlati

- "Aggiornamento del firmware tramite dispositivo di archiviazione USB" [p.118](#)
- "Aggiornamento del firmware tramite un computer e cavo USB" [p.119](#)

Aggiornamento del firmware tramite dispositivo di archiviazione USB

È possibile aggiornare il firmware del proiettore tramite un dispositivo di archiviazione USB.



La responsabilità dell'aggiornamento del firmware è del cliente. Se un aggiornamento firmware non riesce a causa di problemi quali interruzioni di corrente o problemi di comunicazione, verrà addebitato un costo per eventuali riparazioni.

1 Scaricare il file del firmware del proiettore dal sito web Epson.

2 Copiare il file del firmware scaricato nella cartella di root (la cartella più in alto nella gerarchia) del dispositivo di archiviazione USB.



- Il dispositivo di archiviazione USB deve essere formattato in formato FAT.
- Non copiare altri file nel dispositivo di archiviazione USB.
- Non modificare il nome del file del firmware. Se si modifica il nome del file, l'aggiornamento firmware non si avvierà.
- Verificare il file del firmware copiato sia quello corretto per il modello del proiettore. Se il file del firmware non è corretto, l'aggiornamento firmware non si avvierà.

3 Collegare un dispositivo di archiviazione USB alla porta USB-A del proiettore.



Collegare il dispositivo di archiviazione USB direttamente al proiettore. Se il dispositivo di archiviazione USB è collegato tramite l'hub USB, l'aggiornamento firmware potrebbe non essere applicato correttamente.

- 4** Premere il tasto [Menu], selezionare il menu **Impostazioni iniziali/tutto**, e premere [Enter].

Oggetti utilizzati di freq...	Uniformità colore	
Immagine	Percorso salvat. Log	USB e memoria interna
I/O segnale	Batch Setup Range	
Installazione	Lingua 	Italiano
Schermo	Informazioni	
Funzionamento	Stato display	
Gestione	Ripristina impostazioni gesti...	
Rete	Rete	
Memoria	Informazioni LAN cablata	
Impostazioni iniziali/tu...	Impostazioni di rete	
	Ripristina impostazioni di rete	
	Memoria	
	Immagine	
	Posizione lente	
	Ripristina impostazioni di me...	
	Impostazioni iniziali/tutto	
	Reset totale	
	Aggiornamento firmware	

- 5** Selezionare **Aggiornamento firmware** e premere [Enter].

- 6** Selezionare **Sì** per avviare l'aggiornamento firmware.



- Non scollegare il cavo elettrico dal proiettore durante l'aggiornamento firmware. Se viene scollegato il cavo elettrico, il proiettore potrebbe non riavviarsi correttamente.
- Non scollegare il dispositivo di archiviazione USB dal proiettore durante l'aggiornamento firmware. Se il dispositivo di archiviazione USB viene scollegato, l'aggiornamento potrebbe non essere applicato correttamente.

Tutti gli indicatori del proiettore iniziano a lampeggiare e l'aggiornamento firmware si avvia. Quando l'aggiornamento termina normalmente, il proiettore entra in stato di stand by (si illumina in blu solo l'indicatore di alimentazione). Se viene impostato **Direct Power On** su **On** nel menu **Funzionamento** del proiettore, il proiettore si accende di nuovo.

Quando l'aggiornamento termina, verificare il menu **Informazioni** nel menu **Gestione** del proiettore per assicurarsi che le informazioni su **Versione** siano state aggiornate alla versione del firmware corretta.



Quando tutti gli indicatori lampeggiano rapidamente, l'aggiornamento firmware potrebbe non essere riuscito. Scollegare il cavo di alimentazione dal proiettore e quindi ricollegarlo al proiettore. Se gli indicatori continuano a lampeggiare anche dopo aver ricollegato il cavo di alimentazione, rimuovere la spina di alimentazione dalla presa elettrica e rivolgersi a Epson.

Aggiornamento del firmware tramite un computer e cavo USB

È possibile aggiornare il firmware del proiettore tramite un computer e un cavo USB.



- La responsabilità dell'aggiornamento del firmware è del cliente. Se un aggiornamento firmware non riesce a causa di problemi quali interruzioni di corrente o problemi di comunicazione, verrà addebitato un costo per eventuali riparazioni.
- Il computer deve disporre di uno dei seguenti sistemi operativi per aggiornare il firmware.
 - Windows 8.1 (32 e 64 bit)
 - Windows 10 (32 e 64 bit)
 - Windows 11 (64 bit)
 - macOS 10.13.x (64 bit)
 - macOS 10.14.x (64 bit)
 - macOS 10.15.x (64 bit)

1 Scaricare il file del firmware del proiettore dal sito web Epson.



- Non modificare il nome del file del firmware. Se si modifica il nome del file, l'aggiornamento firmware non si avvierà.
- Verificare il file del firmware copiato sia quello corretto per il modello del proiettore. Se il file del firmware non è corretto, l'aggiornamento firmware non si avvierà.

2 Collegare il cavo USB alla porta USB del computer e alla porta Service del proiettore.

3 Premere il tasto [Menu], selezionare il menu **Impostazioni iniziali/tutto**, e premere [Enter].

Oggetti utilizzati di freq...	Uniformità colore	
Immagine	Percorso salvat. Log	USB e memoria interna
I/O segnale	Batch Setup Range	
Installazione	Lingua 	Italiano
Schermo	Informazioni	
Funzionamento	Stato display	
Gestione	Ripristina impostazioni gesti...	
Rete	Rete	
Memoria	Informazioni LAN cablata	
Impostazioni iniziali/tu...	Impostazioni di rete	
	Ripristina impostazioni di rete	
	Memoria	
	Immagine	
	Posizione lente	
	Ripristina impostazioni di me...	
	Impostazioni iniziali/tutto	
	Reset totale	
	Aggiornamento firmware	

4 Selezionare **Aggiornamento firmware** e premere [Enter].

5 Selezionare **Sì** per avviare l'aggiornamento firmware.



Non scollegare il cavo elettrico dal proiettore durante l'aggiornamento firmware. Se viene scollegato il cavo elettrico, il proiettore potrebbe non riavviarsi correttamente.

Tutti gli indicatori del proiettore si illuminano e il proiettore accede alla modalità di aggiornamento firmware. Il computer riconosce il proiettore come disco rimovibile.

- 6** Sul computer, copiare il file del firmware nella cartella di root (la cartella più in alto nella gerarchia) o sul disco rimovibile.



- Non copiare altri file o cartelle sul disco rimovibile. In caso contrario, i file o le cartelle potrebbero andare perse.
- Il proiettore si spegne automaticamente se il cavo USB o il cavo di alimentazione vengono scollegati prima che il file del firmware possa essere copiato sul disco rimovibile. Se ciò si verifica, eseguire di nuovo la procedura.

- 7** Eseguire i passaggi per rimuovere in sicurezza un dispositivo USB dal computer e scollegare il cavo USB dal proiettore.

Tutti gli indicatori del proiettore iniziano a lampeggiare e l'aggiornamento firmware si avvia. Quando l'aggiornamento termina normalmente, il proiettore entra in stato di stand by (si illumina in blu solo l'indicatore di alimentazione). Se viene impostato **Direct Power On** su **On** nel menu **Funzionamento** del proiettore, il proiettore si accende di nuovo.

Quando l'aggiornamento termina, verificare il menu **Informazioni** nel menu **Gestione** del proiettore per assicurarsi che le informazioni su **Versione** siano state aggiornate alla versione del firmware corretta.



- Quando tutti gli indicatori lampeggiano rapidamente, l'aggiornamento firmware potrebbe non essere riuscito. Scollegare il cavo di alimentazione dal proiettore e quindi ricollegarlo al proiettore. Se gli indicatori continuano a lampeggiare anche dopo aver ricollegato il cavo di alimentazione, rimuovere la spina di alimentazione dalla presa elettrica e rivolgersi a Epson.
- Se non si eseguono operazioni per 20 minuti in modalità di aggiornamento, il proiettore si spegne automaticamente. Se ciò si verifica, eseguire di nuovo la procedura.

Risoluzione dei problemi

Controllare le soluzioni di queste azioni in caso di problemi nell'utilizzo del proiettore.

► Link correlati

- "Problemi di proiezione" [p.123](#)
- "Stato dell'indicatore sul proiettore" [p.124](#)
- "Visualizzazione del display di stato" [p.126](#)
- "Risoluzione di problemi di accensione o spegnimento del proiettore" [p.129](#)
- "Soluzione dei problemi di immagine" [p.130](#)
- "Soluzione dei problemi audio" [p.134](#)
- "Risolvere i problemi operativi del telecomando" [p.135](#)
- "Risoluzione dei problemi di Link HDMI" [p.136](#)
- "Soluzione dei problemi di rete" [p.137](#)

Se il proiettore non funziona correttamente, spegnerlo, scollegarlo e poi ricollegarlo e riaccenderlo.

Se questo non risolve il problema, controllare quanto segue:

- Gli indicatori sul proiettore potrebbero indicare il problema.
- Le soluzioni riportate in questo manuale possono aiutare a risolvere molti problemi.

Se nessuna di queste soluzioni può essere d'aiuto, contattate Epson per ottenere assistenza tecnica.

Gli indicatori sul proiettore indicano lo stato del proiettore e consentono di sapere quando si verifica un problema. Controllare lo stato e il colore degli indicatori, quindi fare riferimento a questa tabella per trovare una soluzione.



- Se gli indicatori visualizzano un lampeggiamento non elencato nella tabella qui sotto, spegnere il proiettore, scollegarlo e contattare Epson per richiedere assistenza.
- Quando l'impostazione **Indicatori** è impostata su **Off** nel menu **Funzionamento** del proiettore, tutti gli indicatori sono spenti in condizioni di proiezione normale.

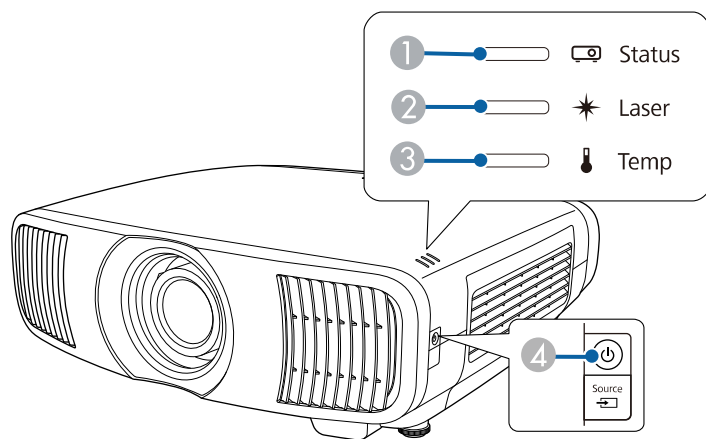

- ① Indicatore di stato
- ② Indicatore Laser
- ③ Indicatore temp. (temperatura)
- ④ Indicatore On/Standby (power)

Stato del proiettore

Indicatore e stato	Problema e soluzioni
Alimentazione: Acceso in blu Stato: Acceso in blu Laser: Off Temperatura: Off	Normale funzionamento.
Alimentazione: Acceso in blu Stato: Blu lampeggiante Laser: Off Temperatura: Off	Riscaldamento, spegnimento o raffreddamento. Durante il riscaldamento, attendere circa 30 secondi prima che appaia un'immagine. Tutti i tasti sono disabilitati durante il riscaldamento, lo spegnimento e il raffreddamento.
Alimentazione: Off Stato: Off Laser: Off Temperatura: Off	Modalità standby o autospegnimento. Quando si preme l'interruttore, si avvia la proiezione.
Alimentazione: Blu lampeggiante Stato: Off Laser: Off Temperatura: Off	Preparazione per il monitoraggio e tutte le funzioni sono disabilitate.
Alimentazione: Acceso in blu Stato: Off Laser: Off Temperatura: Off	Monitoraggio.

Indicatore e stato	Problema e soluzioni
Alimentazione: Blu lampeggiante Stato: Lo stato dell'indicatore varia Laser: lo stato dell'indicatore varia Temp.: arancione lampeggiante	Il proiettore è troppo caldo. <ul style="list-style-type: none"> • Accertarsi che le prese d'aria e il filtro non siano intasati dalla polvere o ostruiti da oggetti vicini. • Pulire o sostituire il filtro dell'aria. • Accertarsi che la temperatura ambiente non sia troppo alta.
Alimentazione: Off Stato: Blu lampeggiante Laser: Off Temp.: acceso in arancione	Il proiettore si è surriscaldato e si è spento. Lasciarlo spento per farlo raffreddare per 5 minuti. <ul style="list-style-type: none"> • Accertarsi che le prese d'aria e il filtro non siano intasati dalla polvere o ostruiti da oggetti vicini. • Accertarsi che la temperatura ambiente non sia troppo alta. • Pulire o sostituire il filtro dell'aria. • Se il proiettore viene utilizzato ad alta quota, impostare Modo alta quota su On nel menu Installazione del proiettore. • Se il problema persiste, scollegare il proiettore e contattare Epson per ottenere assistenza.
Alimentazione: Blu lampeggiante Stato: Lo stato dell'indicatore varia Laser: arancione lampeggiante Temp.: lo stato dell'indicatore varia	Avviso laser. Spegnerne il proiettore, scollegarlo e contattare Epson per richiedere assistenza.

Indicatore e stato	Problema e soluzioni
Alimentazione: Off Stato: Blu lampeggiante Laser: acceso in arancione Temperatura: Off	Il laser ha un problema. Spegnerne il proiettore, scollegarlo e contattare Epson per richiedere assistenza.
Alimentazione: Off Stato: Blu lampeggiante Laser: Off Temp.: arancione lampeggiante	Una ventola o il sensore hanno un problema. Spegnerne il proiettore, scollegarlo e contattare Epson per richiedere assistenza.
Alimentazione: Off Stato: Blu lampeggiante Laser: arancione lampeggiante Temperatura: Off	Errore interno del proiettore. Spegnerne il proiettore, scollegarlo e contattare Epson per richiedere assistenza.

►► **Link correlati**

- "Impostazioni della funzione proiettore - Menu Funzionamento" [p.96](#)
- "Impostazioni di installazione del proiettore - Menu Installazione" [p.93](#)
- "Pulizia dei filtri dell'aria e delle prese d'aria" [p.111](#)
- "Sostituzione del filtro dell'aria" [p.113](#)

È possibile monitorare lo stato del proiettore e visualizzare le informazioni sugli errori dal display di stato.

- 1** Accendere il proiettore.
- 2** Premere il tasto [Menu] sul pannello di controllo o sul telecomando.
- 3** Selezionare il menu **Gestione** e premere [Enter].

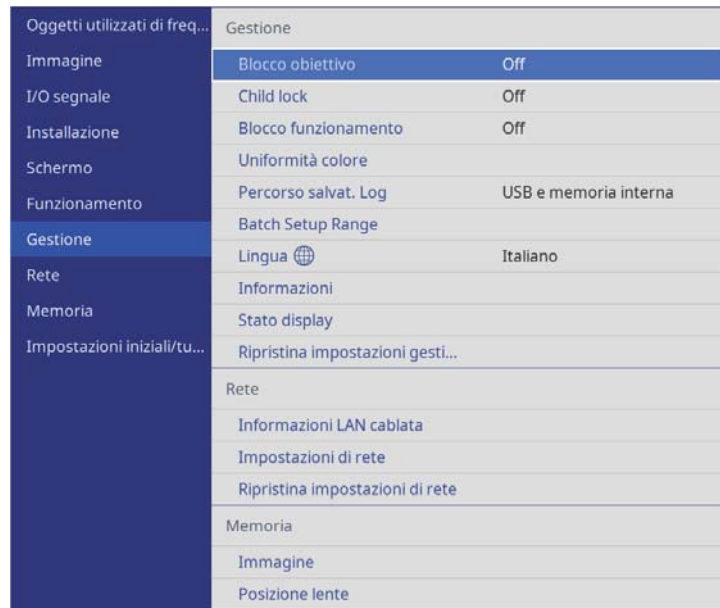

- 4** Selezionare il menu **Stato display** e premere [Enter].
- 5** Premere i pulsanti freccia sinistra o destra per visualizzare diverse categorie di informazioni.

► **Link correlati**

- "Messaggi sul display di stato del proiettore" [p.126](#)

Messaggi sul display di stato del proiettore

Le categorie sul display di stato consentono di visualizzare le informazioni sul proiettore e sul suo funzionamento. Consultare la *Supplemental Guide for Display Status Menu* per i dettagli.



I messaggi di stato sono disponibili solo in inglese.

Categoria System: visualizza lo stato di sistema.

Informazioni	Descrizione
<1/4>	Consente di visualizzare lo stato principale.
System Status	Consente di visualizzare lo stato operativo del sistema.
Laser Status	Consente di visualizzare lo stato operativo della sorgente luminosa.
Last Event	Consente di visualizzare gli ultimi avvisi o errori.
Intake Air Temp	Consente di visualizzare la temperatura dell'aria in ingresso.
Internal Temp Lv	Consente di visualizzare la temperatura interna del proiettore in cinque livelli.
<2/4>	Consente di visualizzare il tempo di funzionamento e le informazioni sulla sorgente luminosa.
Operation Time	Consente di visualizzare il tempo di funzionamento totale del proiettore.
Laser Op. Time	Consente di visualizzare il tempo di funzionamento totale della sorgente luminosa laser.
<3/4>	Consente di visualizzare lo stato della sorgente in ingresso corrente.
Source	Consente di visualizzare la sorgente corrente.

Informazioni	Descrizione
Signal Status	Consente di visualizzare i risultati di identificazione dei segnali.
Resolution	Consente di visualizzare la risoluzione.
Refresh Rate	Consente di visualizzare la frequenza di aggiornamento e il metodo di scansione.
ColorSamp./Depth	Consente di visualizzare il campionamento colore e la profondità di bit.
Color Space	Consente di visualizzare lo spazio colore.
Dynamic Range	Consente di visualizzare la gamma dinamica.
Video Range	Consente di visualizzare l'intervallo video.
Frame Interp.	Consente di visualizzare lo stato di Interpolazione frame.
<4/4>	Consente di visualizzare lo stato della qualità di video/immagine.
ALLM Status	Consente di visualizzare lo stato dell'ALLM (modalità bassa latenza automatica).

Categoria Version: consente di visualizzare il numero di serie e la versione del firmware.

Informazioni	Descrizione
Serial Number	Consente di visualizzare il numero di serie.
Main	Consente di visualizzare le informazioni sulla versione principale.
Video2	Consente di visualizzare la versione del software integrata.
Sub	Consente di visualizzare la versione del software integrata.
HDMI	Consente di visualizzare la versione del software integrata.
Pixel Shift	Consente di visualizzare la versione del software integrata.

Categoria Network Wired: consente di visualizzare lo stato della rete cablata.

Informazioni	Descrizione
Projector Name	Consente di visualizzare il nome utilizzato per identificare il proiettore quando è connesso a una rete.
Connection Mode	Consente di visualizzare il percorso di connessione di una rete cablata.
DHCP	Consente di visualizzare le impostazioni DHCP.
IP Display	Consente di visualizzare le impostazioni di visualizzazione dell'indirizzo IP.
IP Address	Consente di visualizzare l'indirizzo IP.
MAC Address	Consente di visualizzare l'indirizzo MAC.

Categoria Input Signal: consente di visualizzare lo stato del segnale della sorgente in ingresso corrente.

Informazioni	Descrizione
<1/4>	-
Sync Detect(5V)	Consente di visualizzare i risultati del rilevamento dei segnali.
Signal Status	Consente di visualizzare i risultati di identificazione dei segnali.
Resolution	Consente di visualizzare la risoluzione.
Refresh Rate	Consente di visualizzare la frequenza di aggiornamento e il metodo di scansione.
ColorSamp./Depth	Consente di visualizzare il campionamento colore e la profondità di bit.
Color Space	Consente di visualizzare lo spazio colore.
Dynamic Range	Consente di visualizzare la gamma dinamica.

Informazioni	Descrizione
Video Range	Consente di visualizzare l'intervallo video.
HDCP Status/Ver	Consente di visualizzare lo stato HDCP e la versione.
Trans. Type	Consente di visualizzare la modalità di trasmissione.
Stable Time	Consente di visualizzare il tempo di funzionamento dalla modifica della sorgente di ingresso.
<2/4>	-
Signal Mode	Consente di visualizzare la modalità del segnale.
AVI VIC/Chk.Sum	Consente di visualizzare il codice VIC e il checksum per AVI InfoFrame.
CLK-MHz/Frame-Hz	Consente di visualizzare il valore di misurazione attuale della frequenza clock pixel e la frequenza di aggiornamento.
Total-H/V	Consente di visualizzare il numero totale di pixel e linee incluso il numero di pixel effettivi e riduzione dei bordi.
Sync Polarity	Consente di visualizzare la polarità SYNC e i segnali di sincronizzazione orizzontale e verticale.
EDID Mode	Consente di visualizzare la modalità EDID.
EDID HDR10+	Consente di visualizzare la modalità EDID (HDR10+).
Equalizer Level	Consente di visualizzare il livello dell'equalizzatore.
<3/4>	-
Audio Type	Consente di visualizzare il tipo di segnale audio inviato al dispositivo sorgente dalla porta HDMI.
Audio Freq/Depth	Consente di visualizzare il tipo di segnale audio e la profondità di bit inviati al dispositivo sorgente dalla porta HDMI.
GCP A/V Mute	Consente di visualizzare lo stato A/V Mute dei pacchetti GCP.

Informazioni	Descrizione
DDC Status	Consente di visualizzare il dispositivo sorgente e lo stato di comunicazione DDC.
<4/4>	-
HF-VSIF ALLM	Consente di visualizzare il valore ALLM di HF-VSIF.

» **Link correlati**

- "Ottenere l'ultima versione dei documenti" [p.9](#)

Se il proiettore non si accende quando si preme l'interruttore o si spegne inaspettatamente, provare le seguenti soluzioni.

► Link correlati

- "Risoluzione dei problemi di alimentazione del proiettore" [p.129](#)
- "Risoluzione dei problemi di spegnimento del proiettore" [p.129](#)

Risoluzione dei problemi di alimentazione del proiettore

Se il proiettore non si accende quando si preme il tasto di alimentazione, provare le seguenti soluzioni finché non si risolve il problema.

- 1** Accertarsi che il cavo elettrico sia collegato in sicurezza al proiettore e a una presa di corrente funzionante.
- 2** Se si utilizza il telecomando, controllarne le batterie.
- 3** I tasti del proiettore potrebbero essere bloccati per sicurezza. Sbloccare i tasti in **Blocco funzionamento** o **Child lock** nel menu **Gestione** del proiettore o usare il telecomando per accendere il proiettore.
- 4** Il cavo elettrico potrebbe essere difettoso. Scollegare il cavo e contattare Epson per richiedere assistenza.

► Link correlati

- "Impostazioni di amministrazione del proiettore - Menu Gestione" [p.97](#)

Risoluzione dei problemi di spegnimento del proiettore

Se la sorgente luminosa del proiettore si spegne improvvisamente, provare le seguenti soluzioni finché non si risolve il problema.

- 1** I proiettori potrebbero essere entrati in autospegnimento dopo un periodo di inattività. Effettuare una qualsiasi operazione per riattivarlo. Per disattivare l'autospegnimento, impostare **Autospegnimento** su **Off** nel menu **Funzionamento** del proiettore.
- 2** Se la sorgente luminosa del proiettore si spegne, l'indicatore di stato lampeggia e l'indicatore Temp (temperatura) si accende, il proiettore si è surriscaldato e si è spento.

► Link correlati

- "Impostazioni della funzione proiettore - Menu Funzionamento" [p.96](#)

Controllare le soluzioni in queste sezioni in caso di problemi con le immagini proiettate.

► Link correlati

- "Soluzione dei problemi di immagine mancante" [p.130](#)
- "Regolazione di un'immagine non rettangolare" [p.131](#)
- "Regolazione di un'immagine sfocata o disturbata" [p.131](#)
- "Risoluzione di problemi di immagine parziale" [p.131](#)
- "Regolazione di un'immagine che presenta rumore o interferenze elettrostatiche" [p.132](#)
- "Regolazione di un'immagine con luminosità o colori non corretti" [p.133](#)
- "Regolazione di un'immagine capovolta" [p.133](#)
- "Sincronizzazione di immagine e suono" [p.133](#)

Soluzione dei problemi di immagine mancante

Se non viene proiettata alcuna immagine, provare le seguenti soluzioni finché non si risolve il problema.

1 Verificare lo stato del proiettore:

- Premere il tasto [Blank] sul telecomando per vedere se l'immagine è stata temporaneamente disattivata.
- Controllare l'indicatore di stato per confermare che il proiettore si trovi in un normale stato di funzionamento.
- Premere l'interruttore del proiettore per riattivarlo dalla modalità stand by o dalla sospensione. Inoltre, verificare che il computer collegato sia in autospegnimento o visualizzi un salvaschermo vuoto.

Per disattivare l'autospegnimento, impostare **Autospegnimento** su **Off** nel menu **Funzionamento** del proiettore.

2 Controllare il collegamento del cavo:

- Accertarsi che tutti i cavi necessari siano stati collegati e che l'interruttore sul proiettore sia acceso.
- Collegare la sorgente video direttamente al proiettore.
- Sostituire il cavo HDMI con uno più corto.
- Accertarsi di aver selezionato l'impostazione corretta di **Formato segnale** o **EDID** nel menu **I/O segnale** del proiettore, se disponibile per la sorgente immagine.

3 Verificare lo stato della sorgente video:

- Accendere la sorgente video collegata e premere il tasto di riproduzione per avviare il video, se necessario.
- se si esegue la proiezione da un lettore multimediale in streaming, accertarsi che sia alimentato dal cavo USB di alimentazione del proiettore.
- Accertarsi che il dispositivo connesso soddisfi lo standard HDMI CEC. Per ulteriori informazioni, vedere la documentazione fornita con il dispositivo.
- Se si sta proiettando da un computer notebook, accertarsi che sia configurato per la visualizzazione su un monitor esterno.

4 Controllare quanto segue:

- Spegnerne il proiettore o la sorgente video connessa e poi riaccenderli.
- Impostare di nuovo la funzione CEC del dispositivo connesso e riavviare il dispositivo.
- Accertarsi che la risoluzione dello schermo del computer non superi quella del proiettore e i limiti di frequenza. Se necessario, selezionare una differente risoluzione per lo schermo del computer. (Per i dettagli, vedere il manuale del computer.)

- Se le altre soluzioni non risolvono il problema, ripristinare tutte le impostazioni del proiettore tramite **Azzera tutto** sul menu **Impostazioni iniziali/tutto**.

► Link correlati

- "Impostazioni della funzione proiettore - Menu Funzionamento" [p.96](#)
- "Impostazioni iniziali e opzioni di reset del proiettore - Menu Impostazioni iniziali/tutto" [p.103](#)

Regolazione di un'immagine non rettangolare

Se l'immagine proiettata non è omogeneamente rettangolare, provare le seguenti soluzioni finché non si risolve il problema.

- 1** Collocare il proiettore direttamente di fronte al centro dello schermo, rivolto perpendicolarmente ad esso, se possibile.
- 2** Regolare la forma dell'immagine tramite l'impostazione **Correz. geometrica** nel menu **Installazione** del proiettore.
 - Regolare l'impostazione **H/V-Keystone** alla forma corretta dell'immagine.
☛ **Installazione > Correz. geometrica > H/V-Keystone**
 - Regolare l'impostazione **Quick Corner** alla forma corretta dell'immagine.
☛ **Installazione > Correz. geometrica > Quick Corner**
 - Regolare l'impostazione **Correzione punto** per correggere una leggera distorsione che si verifica parzialmente.
☛ **Installazione > Correz. geometrica > Correzione punto**

► Link correlati

- "Impostazioni di installazione del proiettore - Menu Installazione" [p.93](#)

Regolazione di un'immagine sfocata o disturbata

Se l'immagine proiettata è sfocata o disturbata, provare le seguenti soluzioni finché non si risolve il problema.

- 1** Regolare la messa a fuoco dell'immagine tramite il tasto [Lens] sul pannello di controllo o sul telecomando.

- 2** Collocare il proiettore abbastanza vicino allo schermo.

- 3** Pulire la lente del proiettore.



Per evitare che si formi condensa sulla lente dopo aver spostato il proiettore da un ambiente freddo a uno caldo, lasciare che quest'ultimo si riscaldi a temperatura ambiente prima di usarlo.

- 4** Regolare l'impostazione **Nitidezza** nel menu **Immagine** del proiettore per migliorare la qualità immagine.

- 5** Se si sta proiettando da un computer, usare una risoluzione inferiore o selezionare una risoluzione corrispondente alla risoluzione nativa del proiettore.

► Link correlati

- "Messa a fuoco dell'immagine usando il tasto Lens" [p.50](#)
- "Impostazioni della qualità dell'immagine - Menu Immagine" [p.87](#)

Risoluzione di problemi di immagine parziale

Se viene proiettata solo un'immagine parziale, provare le seguenti soluzioni finché non si risolve il problema.

- 1** Regolare le dimensioni dell'immagine proiettata tramite il tasto [Lens] sul pannello di controllo o sul telecomando.
- 2** Premere il tasto [Aspect] sul telecomando per scegliere un diverso rapporto d'aspetto per l'immagine.
- 3** Accertarsi di aver selezionato il modo di proiezione corretto. È possibile selezionarlo tramite l'impostazione **Proiezione** nel menu **Installazione** del proiettore.
- 4** Se si proietta da un computer, controllare le impostazioni di visualizzazione del computer per disabilitare e impostare la risoluzione entro i limiti del proiettore. (Per i dettagli, vedere il manuale del computer.)

► Link correlati

- "Ridimensionamento dell'immagine con la funzione di regolazione dello zoom" [p.49](#)
- "Impostazioni di installazione del proiettore - Menu Installazione" [p.93](#)
- "Cambio del rapporto d'aspetto dell'immagine" [p.52](#)

Regolazione di un'immagine che presenta rumore o interferenze elettrostatiche

Se l'immagine proiettata presenta rumore o interferenze elettrostatiche, provare le seguenti soluzioni finché non si risolve il problema.

- 1** Controllare i cavi che collegano la sorgente video al proiettore. Essi devono essere:
 - Separati dal cavo elettrico per evitare interferenze
 - Connessi saldamente ad entrambe le estremità
 - Non collegati a una prolunga

- 2** Regolare le impostazioni **Riduzione rumore**, **Riduz. rumore MPEG** e **Deinterlacciamento** nel menu **Immagine** del proiettore.
 - ☛ **Immagine > Miglior. immagine > Riduzione rumore**
 - ☛ **Immagine > Miglior. immagine > Riduz. rumore MPEG**
 - ☛ **Immagine > Miglior. immagine > Deinterlacciamento**
- 3** Se la forma dell'immagine è stata regolata usando i controlli del proiettore, provare a diminuire l'impostazione **Nitidezza** nel menu **Immagine** del proiettore per migliorare la qualità dell'immagine.
- 4** Accertarsi di aver selezionato l'impostazione corretta di **Formato segnale** o **EDID** nel menu **I/O segnale** del proiettore.
- 5** Controllare l'impostazione **Livello HDMI IN EQ** nel menu **I/O segnale** del proiettore.
- 6** Se viene collegata una prolunga, provare a proiettare senza di essa per vedere se è la causa delle interferenze nel segnale.
- 7** Se si proietta da un computer, selezionare una risoluzione video per il computer e una frequenza di aggiornamento compatibili con il computer.
- 8** Se si collega un sistema A/V che non supporta eARC/ARC alla porta HDMI2 (eARC/ARC), l'immagine potrebbe risultare distorta.

► Link correlati

- "Impostazioni della qualità dell'immagine - Menu Immagine" [p.87](#)
- "Impostazioni segnale in ingresso - Menu I/O segnale" [p.90](#)

Regolazione di un'immagine con luminosità o colori non corretti

Se l'immagine proiettata è troppo scura o chiara, oppure se i colori non sono corretti, provare le seguenti soluzioni finché non si risolve il problema.

- 1** Premere il tasto [Color Mode] sul telecomando per provare le differenti modalità di colore per l'immagine e l'ambiente.
- 2** Verificare le impostazioni della sorgente video.
- 3** Regolare le impostazioni disponibili nel menu **Immagine** del proiettore per la sorgente in ingresso corrente, come **Luminosità**, **Contrasto**, **Tinta**, **Intensità colore** e **RGBCMY**.
- 4** È anche possibile impostare l'impostazione **Gamma dinamica** corretta nel menu **I/O segnale** del proiettore.
- 5** Accertarsi di aver selezionato l'impostazione corretta di **Formato segnale** o **EDID** nel menu **I/O segnale** del proiettore.
- 6** Accertarsi che tutti i cavi siano collegati saldamente al proiettore e all'attrezzatura video. Se vengono collegati cavi lunghi, provare a collegare cavi più corti.
- 7** Collocare il proiettore abbastanza vicino allo schermo.

►► Link correlati

- "Impostazioni della qualità dell'immagine - Menu Immagine" [p.87](#)
- "Impostazioni segnale in ingresso - Menu I/O segnale" [p.90](#)

Regolazione di un'immagine capovolta

Se l'immagine proiettata è capovolta, selezionare la modalità di proiezione corretta.

☛ **Installazione > Proiezione**

►► Link correlati

- "Impostazioni di installazione del proiettore - Menu Installazione" [p.93](#)

Sincronizzazione di immagine e suono

Se l'immagine proiettata e il suono trasmesso non sono sincronizzati, provare le seguenti soluzioni finché non si risolve il problema.

- 1** Quando si imposta **Elaboraz. immagine** su **Fine** nel menu **I/O segnale** del proiettore, impostare **Interpolazione frame** su **Off** nel menu **Immagine** del proiettore.
- 2** Impostare **Elaboraz. immagine** su **Veloce** nel menu **I/O segnale** del proiettore.
- 3** Selezionare le impostazioni di uscita audio dei dispositivi video collegati al proiettore. Per i dettagli, fare riferimento alla documentazione fornita in dotazione al dispositivo video.

Se non viene emesso alcun audio o il volume è troppo basso, provare le seguenti soluzioni finché non si risolve il problema.

- 1** Controllare le connessioni dei cavi tra il proiettore e la sorgente video/audio.
- 2** Controllare la sorgente video/audio per accertarsi che il volume sia alto e che l'uscita audio sia impostata per la sorgente corretta.
- 3** Se si utilizza un sistema A/V compatibile con eARC/ARC, controllare le seguenti voci:
 - Assicurarsi che il sistema A/V sia collegato alla porta HDMI compatibile eARC/ARC del proiettore. Consultare *Supplemental A/V Support Specification* per i formati audio supportati eARC/ARC.
 - Accertarsi che il cavo soddisfi lo standard HDMI CEC.
 - Accertarsi che il sistema A/V connesso soddisfi lo standard HDMI CEC. Per ulteriori informazioni, vedere la documentazione fornita con il dispositivo.

Se il proiettore non risponde al telecomando, provare le seguenti soluzioni finché non si risolve il problema.



Se viene perso il telecomando, è possibile ordinarne un altro da Epson.

- 1** Controllare che le batterie del telecomando siano installate correttamente e siano cariche. Se necessario, sostituirle.
- 2** Controllare per vedere se un tasto sul telecomando è rimasto incastrato, provocando l'autospegnimento. Rilasciare il tasto per riattivare il telecomando.
- 3** Se l'immagine viene proiettata dal proiettore, accertarsi che si stia usando il telecomando entro l'angolo e la portata di ricezione del proiettore.
- 4** Controllare gli indicatori per confermare che il proiettore si trovi in un normale stato di funzionamento.
- 5** Una illuminazione fluorescente forte, la luce solare diretta o i segnali a infrarossi di dispositivi potrebbero interferire con i ricevitori remoti del proiettore. Abbassare le luci o allontanare il proiettore dalla luce del sole o da apparecchi che possano interferire.

► Link correlati

- "Funzionamento del telecomando" [p.33](#)
- "Installazione delle batterie nel telecomando" [p.32](#)
- "Stato dell'indicatore sul proiettore" [p.124](#)

Se non è possibile utilizzare i dispositivi connessi tramite le funzionalità di Link HDMI, tentare quanto segue finché non si risolve il problema.

- 1** Accertarsi che il cavo soddisfi lo standard HDMI CEC.
- 2** Accertarsi che il dispositivo connesso soddisfi lo standard HDMI CEC. Per ulteriori informazioni, vedere la documentazione fornita con il dispositivo.
- 3** Verificare se il dispositivo è disponibile nell'elenco **Connes. periferica**.
Se il dispositivo non viene visualizzato nell'elenco **Connes. periferica**, non soddisfa lo standard HDMI CEC. Connettere un dispositivo diverso.
☛ **I/O segnale > Link HDMI > Connes. periferica**
- 4** Verificare che tutti i cavi richiesti per Link HDMI siano collegati in modo corretto.
- 5** Accertarsi che i dispositivi connessi siano accesi e in standby. Per ulteriori informazioni, vedere la documentazione fornita con il dispositivo.
- 6** Se si collega un nuovo dispositivo o si modifica il collegamento, impostare di nuovo la funzione CEC del dispositivo connesso e riavviare il dispositivo.

► **Link correlati**

- "Impostazioni segnale in ingresso - Menu I/O segnale" [p.90](#)
- "Uso dei dispositivi connessi tramite le funzionalità Link HDMI" [p.66](#)

Controllare le soluzioni di queste azioni in caso di problemi nell'utilizzo del proiettore su una rete.

► Link correlati

- "Soluzioni quando non è possibile accedere al proiettore attraverso Internet"
[p.137](#)

Soluzioni quando non è possibile accedere al proiettore attraverso Internet

Se non è possibile accedere al proiettore attraverso un browser internet, accertarsi di usare ID e password corretti.

- Assicurarsi di utilizzare l'ID utente di seguito: (Non è possibile modificare gli ID utente.)
 - Per accedere all'opzione **Controllo di base**, inserire **EPSONREMOTE**.
 - Per accedere alle altre opzioni e alle impostazioni di salvataggio, inserire **EPSONWEB**.
- Per la password, inserire la password impostata nel menu **Rete** del proiettore. Nessuna password è impostata per impostazione predefinita.
- Non è possibile visualizzare la schermata **Epson Web Control** se il browser Web utilizzato è stato configurato per la connessione tramite server proxy. Effettuare le impostazioni per un collegamento senza usare un server proxy.
- Se si imposta **Modo stand by** su **Rete abilitata** nel menu **Funzionamento** del proiettore, accertarsi che il dispositivo di rete sia acceso. Una volta acceso il dispositivo di rete, accendere il proiettore.



L'ID utente e la password sono sensibili alle maiuscole e alle minuscole.

Appendice

Controllare queste sezioni per le specifiche tecniche e gli avvisi importanti sul prodotto.

► Link correlati

- "Accessori opzionali e parti di ricambio" [p.139](#)
- "Dimensioni dello schermo e distanza di proiezione" [p.140](#)
- "Risoluzioni di visualizzazione supportate dal monitor" [p.142](#)
- "Specifiche del proiettore" [p.143](#)
- "Dimensioni esterne" [p.145](#)
- "Elenco dei simboli e istruzioni per la sicurezza" [p.146](#)
- "Informazioni sulla sicurezza del laser" [p.149](#)
- "Glossario" [p.151](#)
- "Avvisi" [p.153](#)

Sono disponibili i seguenti accessori opzionali e parti di ricambio. Si consiglia di acquistare questi prodotti in base alle necessità.

L'elenco seguente di accessori opzionali e parti di ricambio è valido a partire dal mese di maggio 2024.

I dettagli relativi agli accessori sono soggetti a modifiche senza preavviso e la loro disponibilità può variare a seconda del Paese in cui sono stati acquistati.

► Link correlati

- "Supporti" [p.139](#)
- "Dispositivi esterni" [p.139](#)
- "Parti di ricambio" [p.139](#)

Supporti

Montaggio a soffitto ELPMB22

Montaggio a soffitto (profilo ribassato) ELPMB30

Utilizzare questo montaggio per installare il proiettore sul soffitto.

Set cavo di sicurezza ELPWR01

Utilizzare quando si collega il proiettore al supporto per l'installazione in modo da evitare che il proiettore cada.

Tubo a soffitto (450 mm) ELPFP13

Tubo a soffitto (700 mm) ELPFP14

Utilizzare questi tubi per installare il proiettore su un soffitto alto.



Per questo tipo di installazione del proiettore al soffitto occorrono competenze specifiche. Contattare Epson per richiedere assistenza.

Dispositivi esterni

Dispositivo Android TV™ ELPAP12

Utilizzare il lettore multimediale in streaming per guardare i contenuti online.

Parti di ricambio

Filtro dell'aria ELPAF62

Utilizzare questi filtri dell'aria per sostituire quelli usati.

Controllare la tabella in basso per determinare a quale distanza collocare il proiettore dallo schermo in base alla dimensione dell'immagine proiettata.

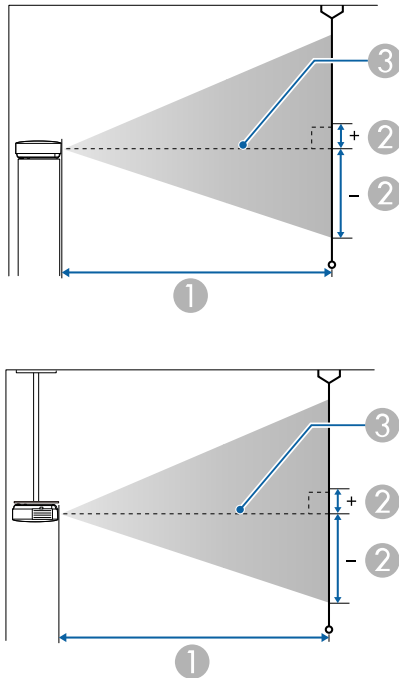

- ① Distanza di proiezione (cm)
- ② Distanza dal centro della lente sulla base dello schermo (dipende dall'impostazione dello spostamento verticale dell'obiettivo) (cm)
- ③ Centro dell'obiettivo

Dimensioni dello schermo 16:9		①	②
		Da più breve (Wide) a più lungo (Tele)	Spostamento verticale dell'obiettivo dal basso verso l'alto
60"	133 × 75	178 - 376	-109 - 35
80"	177 × 100	239 - 503	-146 - 46
100"	221 × 125	300 - 630	-182 - 58
150"	332 × 187	452 - 947	-273 - 86
200"	443 × 249	604 - 1264	-364 - 115
250"	553 × 311	756 - 1582	-455 - 144
300"	664 × 374	908 - 1899	-547 - 173

Dimensioni dello schermo 4:3		①	②
		Da più breve (Wide) a più lungo (Tele)	Spostamento verticale dell'obiettivo dal basso verso l'alto
50"	102 × 76	182 - 384	-111 - 35
60"	122 × 91	219 - 462	-134 - 42
80"	163 × 122	293 - 617	-178 - 56
100"	203 × 152	368 - 772	-223 - 71
120"	244 × 183	442 - 927	-268 - 85
150"	305 × 229	554 - 1160	-334 - 106
200"	406 × 305	740 - 1548	-446 - 141
220"	447 × 335	814 - 1704	-491 - 155

Dimensioni dello schermo 16:9		①	②
		Da più breve (Wide) a più lungo (Tele)	Spostamento verticale dell'obiettivo dal basso verso l'alto
50"	111 × 62	148 - 313	-91 - 29

Dimensioni dello schermo 4:3		①	②
		Da più breve (Wide) a più lungo (Tele)	Spostamento verticale dell'obiettivo dal basso verso l'alto
244,8"	497 × 373	906 - 1896	-546 - 173

Dimensioni dello schermo 16:10		①	②
		Da più breve (Wide) a più lungo (Tele)	Spostamento verticale dell'obiettivo dal basso verso l'alto
50"	108 × 67	160 - 339	-98 - 31
60"	129 × 81	193 - 407	-118 - 37
80"	172 × 108	259 - 544	-158 - 50
100"	215 × 135	324 - 682	-197 - 62
120"	258 × 162	390 - 819	-236 - 75
150"	323 × 202	489 - 1024	-295 - 93
200"	431 × 269	653 - 1367	-394 - 125
250"	538 × 337	817 - 1710	-492 - 156
277,2"	597 × 373	907 - 1897	-546 - 173

Per informazioni dettagliate sulle frequenze di aggiornamento e sulle risoluzioni compatibili per ogni formato di visualizzazione video compatibile, consultare le *Supplemental A/V Support Specification*.

► **Link correlati**

- "Ottenere l'ultima versione dei documenti" [p.9](#)

Nome del prodotto	EH-QB1000B/EH-QB1000W
Dimensioni	520 (L) × 169 (A) × 447 (P) mm (sezione sollevata non inclusa)
Dimensioni del pannello LCD	0,74"
Metodo di visualizzazione	Matrice attiva TFT in polisilicone
Risoluzione	2.073.600 pixel Full HD (1.920 (L) × 1.080 (A) punti) × 3
Regolazione della messa a fuoco	Alimentato
Regolazione dello zoom	Da 1,0 a 2,1 (Zoom ottico)
Scorrimento lente	Alimentato Direzione verticale massima: circa ±96,3% Direzione orizzontale massima: circa ±47,1%
Sorgente luminosa	Diodo laser
Potenza di uscita sorgente luminosa	Fino a 126 W
Lunghezza d'onda	Da 449 a 461 nm
Classe laser (sorgente luminosa laser interna)	Classe 4
Tempo di funzionamento della sorgente luminosa *	Fino a circa 20.000 ore
Altoparlante	N/D
Alimentazione	100-240 V CA ±10% 50/60 Hz 3,5 - 1,6 A
Consumo energia in funzionamento (area da 100 a 120 V)	341 W

Consumo energia in funzionamento (area da 220 a 240 V)	328 W
Consumo energia in standby	Rete abilitata: 2,0 W Rete disabilitata: 0,4 W
Altitudine	Altitudine da 0 a 3.048 m
Temperatura d'esercizio	Altitudine da 0 a 2.286 m: da +5 a +35°C (umidità dal 20 all'80%, senza condensa) Altitudine da 2.287 a 3.048 m: da +5 a +30°C (umidità dal 20 all'80%, senza condensa)
Temperatura di conservazione	Da -10 a +60°C (umidità dal 10 all'90%, senza condensa)
Massa	Circa 12,8 kg

* Tempo approssimativo finché la luminosità della sorgente luminosa non si riduce alla metà del suo valore originale. (Supponendo che il proiettore venga utilizzato in un ambiente contenente particelle aerodisperse da 0,04 a 0,2 mg/m³. Questa è solo una guida approssimativa e potrebbe cambiare in base all'uso del proiettore e all'ambiente circostante.)

L'etichetta di classificazione si trova nella parte inferiore del proiettore.

Angolo di inclinazione

L'utilizzo del proiettore con un angolo di inclinazione superiore a quello mostrato nella seguente illustrazione potrebbe causare danni e incidenti.

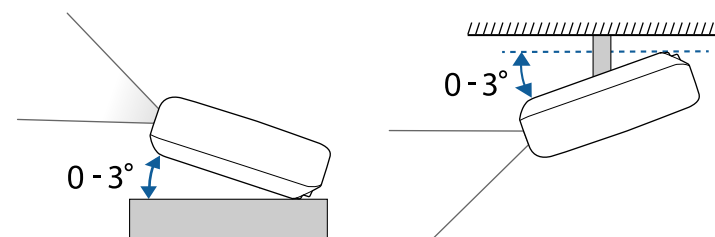

► Link correlati

- "Specifiche connettore" [p.144](#)

Specifiche connettore

Porta USB-A	1	Connettore USB (Tipo A)
Porta Service	1	Connettore USB (Mini-B)
Porta Trigger Out	1	Mini jack pin stereo
Porta LAN	1	RJ-45
Porta Opt.HDMI (300mA)	1	Connettore di alimentazione per cavo ottico HDMI
Porta HDMI1	1	HDMI
Porta HDMI2 (eARC/ARC)	1	HDMI
Porta RS-232C	1	Mini D-Sub a 9 pin (maschio)



Le porte USB-A e Service supportano USB 2.0. Tuttavia, non si garantisce che le porte USB funzionino con tutte le periferiche che supportano l'USB.

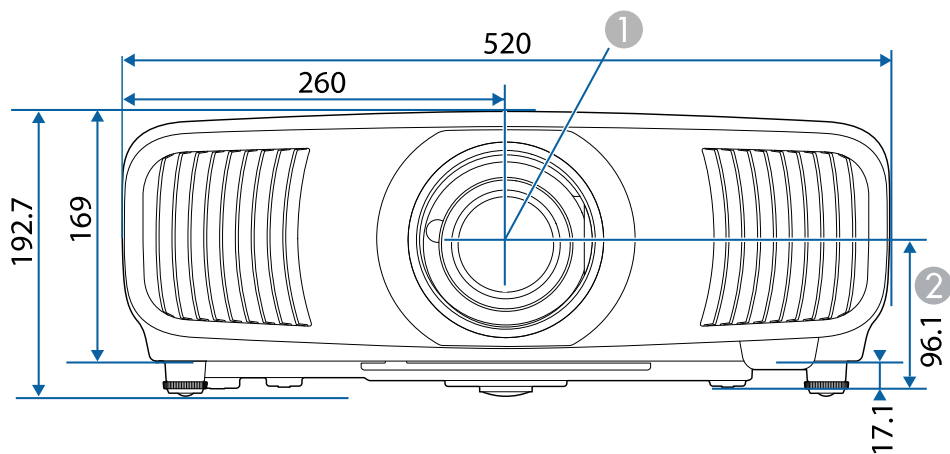





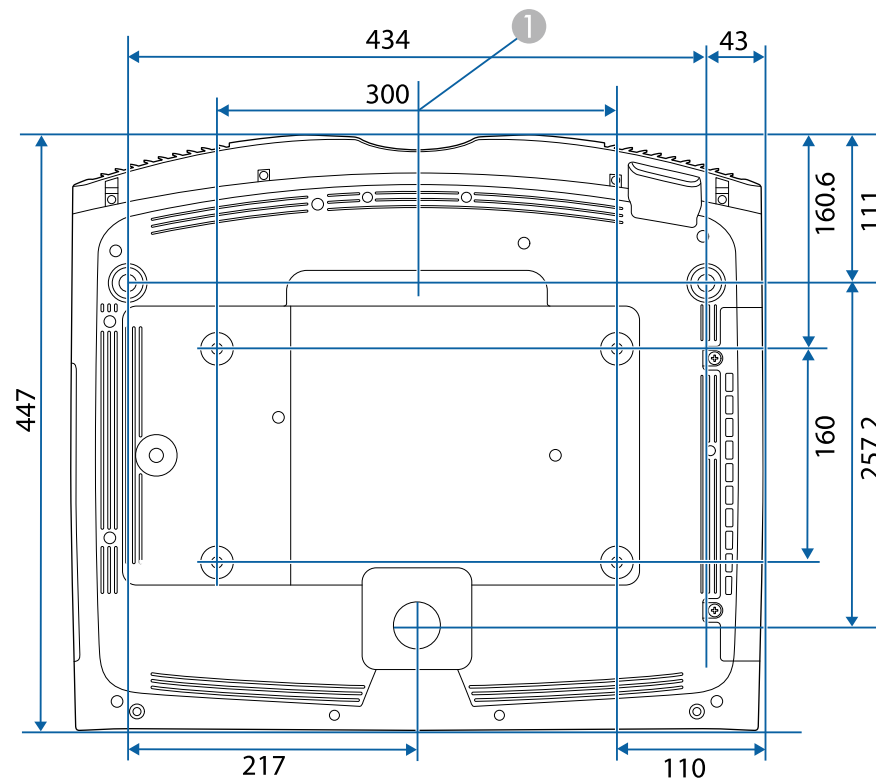

1 Centro dell'obiettivo (quando l'obiettivo è posizionato al centro)







2 Distanza dal centro dell'obiettivo al punto di fissaggio della staffa di sospensione









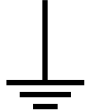

L'unità di queste illustrazioni è il mm.

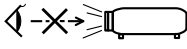

La seguente tabella elenca il significato dei simboli di sicurezza etichettati sull'apparecchio.

No.	Simbolo	Standard approvati	Descrizione
1		IEC60417 No. 5007	"ON" (alimentazione) Per indicare il collegamento alla rete.
2		IEC60417 No. 5008	"OFF" (alimentazione) Per indicare la disconnessione dalla rete.
3		IEC60417 No. 5009	Standby Per identificare l'interruttore o la posizione dell'interruttore con il quale si accende parte dell'apparecchiatura per portarla in standby.
4		ISO7000 No. 0434B, IEC3864-B3.1	Attenzione Per identificare una precauzione generale quando si usa il prodotto.
5		IEC60417 No. 5041	Attenzione, superficie calda Per indicare che l'elemento contrassegnato può essere caldo e deve essere toccato con cautela.
6		IEC60417 No. 6042 ISO3864-B3.6	Attenzione, rischio di scosse elettriche Per identificare l'apparecchio che presenta rischi di scosse elettriche.
7		IEC60417 No. 5957	Solo per uso interno Per identificare le apparecchiature elettriche progettate principalmente per uso interno.

No.	Simbolo	Standard approvati	Descrizione
8		IEC60417 No. 5926	Polarità del connettore di alimentazione CC Per identificare i collegamenti positivi e negativi (la polarità) su parti dell'apparecchiatura a cui è possibile collegare un alimentatore CC.
9		—	Uguale al No. 8.
10		IEC60417 No. 5001B	Batteria, generale Apparecchio alimentato a batteria. Per identificare un dispositivo, ad esempio un coperchio del vano batterie, o terminali del connettore.
11		IEC60417 No. 5002	Posizionamento delle celle Per identificare il vano batterie e il posizionamento delle celle all'interno del vano batterie.
12		—	Uguale al No. 11.
13		IEC60417 No. 5019	Messa a terra di protezione Per identificare i terminali da collegare ad un conduttore esterno per la protezione da scosse elettriche in caso di guasto o il terminale di un elettrodo di messa a terra di protezione.
14		IEC60417 No. 5017	Terra Per identificare un terminale di terra (massa), nei casi in cui il simbolo No. 13 non sia esplicitamente richiesto.

No.	Simbolo	Standard approvati	Descrizione
15		IEC60417 No. 5032	Corrente alternata Per indicare sulla targhetta che l'apparecchio è adatto solo per corrente alternata; per identificare i terminali pertinenti.
16		IEC60417 No. 5031	Corrente diretta Per indicare sulla targhetta che l'apparecchio è adatto solo per corrente diretta; per identificare i terminali pertinenti.
17		IEC60417 No. 5172	Apparecchio di Classe II Per identificare l'apparecchio che soddisfa i requisiti di sicurezza per un apparecchio Classe II in conformità a IEC 61140.
18		ISO 3864	Divieto generale Per identificare azioni o operazioni proibite.
19		ISO 3864	Divieto di contatto Per indicare lesioni che potrebbero verificarsi a seguito di contatto con una parte specifica dell'apparecchio.
20		—	Non guardare mai nella lente ottica quando il proiettore è acceso.
21		—	Per indicare con l'elemento contrassegnato di non collocare oggetti sul proiettore.

No.	Simbolo	Standard approvati	Descrizione
22		ISO3864 IEC60825-1	Attenzione, radiazione laser Per indicare che l'apparecchio dispone di un componente con radiazione laser.
23		ISO 3864	Divieto di smontaggio Per indicare il rischio di lesione, ad esempio di scosse elettriche, se si smonta l'apparecchio.
24		IEC60417 No. 5266	Standby, standby parziale Per indicare che parte dell'attrezzatura è in stato pronto.
25		ISO3864 IEC60417 No. 5057	Attenzione, parti in movimento Per indicare di stare lontano dalle parti in movimento conformemente agli standard di sicurezza.
26		IEC60417 No. 6056	Attenzione (pale delle ventole in movimento) Come precauzione di sicurezza, tenersi lontani dalle pale delle ventole in movimento.
27		IEC60417 No. 6043	Attenzione (spigoli) Per indicare gli spigoli che non devono essere toccati.
28		—	Per indicare che è proibito guardare nell'obiettivo durante la proiezione.

No.	Simbolo	Standard approvati	Descrizione
29		ISO7010 No. W027 ISO 3864	Attenzione, radiazioni ottiche (come raggi, UV, radiazioni visibili, IR) Prestare attenzione per evitare lesioni ad occhi e cute quando in prossimità della radiazione ottica.
30		IEC60417 No. 5109	Non destinato ad aree residenziali. Per identificare apparecchiature elettriche che non sono adatte a un'area residenziale.

Questo prodotto è un proiettore laser che proietta immagini su superfici quali pareti e schermi.

Questo proiettore è un prodotto di consumo laser di Classe 1 conforme ai seguenti standard per i laser:

- IEC60825-1:2014
- EN60825-1:2014+A11:2021
- EN50689:2021

Attenersi a queste istruzioni sulla sicurezza quando si utilizza il proiettore.

Avvertenza

- Non aprire l'alloggiamento del proiettore. Il proiettore contiene un laser ad alta potenza.
- Radiazioni ottiche possibilmente pericolose emesse da questo prodotto. Non fissare la sorgente luminosa in funzione. Potrebbe essere pericoloso per la vista.
- Come per ogni sorgente abbagliante, non fissare il fascio luminoso, RG2 IEC/EN 62471-5:2015.

Attenzione

Non smontare il proiettore per lo smaltimento. Smaltire in conformità alle normative locali o nazionali.



Il proiettore utilizza un laser come sorgente luminosa. Il laser presenta le seguenti caratteristiche.

- A seconda dell'ambiente circostante, la luminosità della sorgente luminosa potrebbe diminuire. La luminosità diminuisce molto quando la temperatura diventa troppo alta.
- La luminosità della sorgente luminosa diminuisce in caso di utilizzo prolungato. È possibile modificare il rapporto tra tempo di utilizzo e riduzione della luminosità nelle impostazioni.

▶▶ **Link correlati**

- "Etichette di avvertenza del laser" [p.149](#)



Etichette di avvertenza del laser

Le etichette di avviso laser sono attaccate al proiettore.

Interno

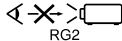

In alto

⚠ WARNING	
 RG2	WARNING: Never look into the lens.
	AVERTISSEMENT : Ne regardez jamais dans l'objectif.
	WARNUNG: Blicken Sie niemals in das Objektiv.
	ADVERTENCIA: No mire nunca a través del objetivo.
	警告: 作動中は、絶対にレンズをのぞかないでください。 경고: 작동중 절대 렌즈 안을 보지 마십시오. 警告: 不要注视镜头。 警語: 請勿直視鏡頭。
⚠ CAUTION	
 	CAUTION: Do not put your finger in the moving parts of the projector's lens.
	ATTENTION : Ne pas mettre le doigt dans les parties mobiles de l'objectif du projecteur.
	ACHTUNG: Vermeiden Sie den Kontakt mit beweglichen Teilen der Linse.
	PRECAUCIÓN: No ponga los dedos sobre las partes móviles de las lentes del proyector.
	注意: レンズ可動部に指を挟まないようにしてください。 주의: 프로젝터 렌즈의 움직이는 부분에 손가락을 넣지 마세요. 注意: 不要将手指伸入机身与镜头的缝隙, 以免被夹伤。 注意: 請勿將手指伸入機身與鏡頭的隙縫中, 以免被夾傷。

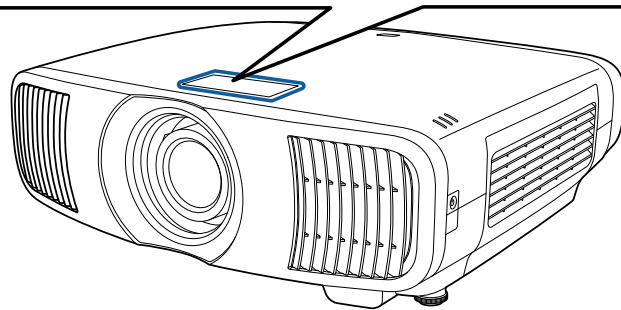

- Non guardare mai nella lente del proiettore quando il laser è acceso. Questo potrebbe danneggiare gli occhi ed è pericoloso, in particolare, per i bambini e animali domestici.
- Quando si accende il proiettore a distanza mediante il telecomando, assicurarsi che nessuno guardi nell'obiettivo.
- Non consentire ai bambini di utilizzare il proiettore. I bambini devono essere supervisionati da un adulto.

- Non guardare nell'obiettivo durante la proiezione. Inoltre, non guardare nell'obiettivo tramite dispositivi ottici quali lenti o telescopi. Ciò potrebbe provocare danni alla vista.

Basso

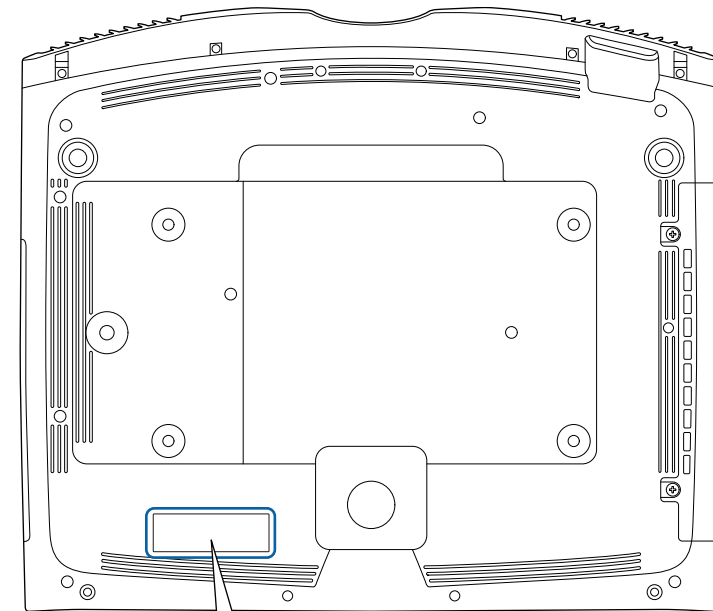

CLASS 1 LASER PRODUCT	CONSUMER LASER PRODUCT
PRODUIT LASER DE CLASSE 1	Verbraucher-Laserprodukt
LASER KLASSE 1	EN 50689:2021

L'etichetta presente sul proiettore varia in base a Paesi e regioni.

Questa sezione fornisce una breve spiegazione dei termini difficili di cui non è stata fornita la spiegazione all'interno della guida. Per ulteriori dettagli, fare riferimento ad altre pubblicazioni disponibili in commercio.

Rapporto aspetto	<p>Il rapporto tra la lunghezza e l'altezza dell'immagine.</p> <p>Gli schermi con un rapporto di 16:9 fra le dimensioni orizzontali e verticali, per esempio gli schermi HDTV, sono denominati schermi panoramici.</p> <p>Gli schermi SDTV e quelli generici per computer hanno un rapporto aspetto di 4:3.</p>
Contrasto	<p>Luminosità relativa delle aree di luce e ombra di un'immagine che può essere aumentata o diminuita per dare rilievo ai testi e alle parti grafiche oppure per attenuarne l'intensità.</p> <p>La regolazione di questa specifica proprietà dell'immagine è chiamata regolazione del contrasto.</p>
DHCP	<p>Acronimo di Dynamic Host Configuration Protocol.</p> <p>Questo protocollo assegna automaticamente un indirizzo IP all'apparecchiatura collegata alla rete.</p>
Full HD	<p>Formato standard dello schermo con una risoluzione di 1.920 punti (orizzontale) × 1.080 punti (verticale).</p>
Ind. Gateway	<p>Si tratta di un server (router) per la comunicazione tra una rete (sottorete) divisa in base alle maschere di sottorete.</p>
HDCP	<p>HDCP è l'acronimo di High-bandwidth Digital Content Protection.</p> <p>Si utilizza per impedire la copia illegale e proteggere i diritti d'autore tramite la crittografia dei segnali digitali inviati sulle porte DVI e HDMI.</p> <p>Poiché le porte HDMI del proiettore supportano HDCP, il proiettore è in grado di proiettare immagini digitali protette dalla tecnologia HDCP.</p> <p>Tuttavia è possibile che il proiettore non sia in grado di proiettare immagini protette da versioni aggiornate della crittografia HDCP.</p>

HDMI™	<p>Acronimo di High Definition Multimedia Interface. HDMI™ è uno standard studiato per l'elettronica domestica digitale e i computer. Lo standard di trasmissione digitale per immagini HD e segnali audio multi-canale.</p> <p>Evitando di comprimere il segnale digitale, l'immagine può essere trasferita con la qualità massima possibile. Fornisce inoltre una funzione di codifica per il segnale digitale.</p>
HDTV	<p>Acronimo di High-Definition Television che fa riferimento a impianti ad alta definizione conformi alle seguenti condizioni:</p> <ul style="list-style-type: none"> • Risoluzione verticale 720p o 1080i o superiore (p = Progressivo, i = Interlacciato) • Rapporto aspetto dello schermo di 16:9
Interlacciato	<p>Trasmette le informazioni necessarie per creare uno schermo inviando le righe alternatamente, a partire dalla sommità dell'immagine e procedendo verso il basso.</p> <p>Lo sfarfallio delle immagini è più probabile perché un quadro viene visualizzato a righe alterne.</p>
Indirizzo IP	<p>Numero di identificazione di un computer collegato a una rete.</p>
Progressivo	<p>Proietta le informazioni per creare uno schermo alla volta, visualizzando un'immagine per fotogramma.</p> <p>Anche se il numero di righe di scansione è identico, lo sfarfallio delle immagini diminuisce perché il volume di informazioni è doppio rispetto al sistema interlacciato.</p>
Freq. refresh	<p>L'elemento di emissione della luce di uno schermo mantiene la stessa luminosità e lo stesso colore solo per un brevissimo lasso di tempo.</p> <p>A causa di questo inconveniente, l'immagine deve essere scansata diverse volte al secondo in modo che l'elemento di emissione della luce venga aggiornato.</p> <p>Il numero di operazioni di refresh al secondo è chiamata Frequenza refresh ed è espressa in hertz (Hz).</p>

SDTV	Acronimo di Standard Definition Television che fa riferimento a impianti televisivi standard non conformi alle condizioni dell'HDTV High-Definition Television.
sRGB	Standard internazionale per gli intervalli del colore formulato in modo che i colori riprodotti dall'apparecchiatura video possano venire facilmente gestiti dai sistemi operativi o da Internet. Se la sorgente collegata dispone di un modo sRGB, impostare sia il proiettore che la sorgente collegata del segnale su sRGB.
Mas.Sottorete	Si tratta di un valore numerico che definisce il numero di bit utilizzati per l'indirizzo di rete su una rete suddivisa (sottorete) dall'indirizzo IP.

Controllare queste sezioni per gli avvisi importanti sul proiettore.

► **Link correlati**

- "Indication of the manufacturer and the importer in accordance with requirements of EU directive" [p.153](#)
- "Indication of the manufacturer and the importer in accordance with requirements of United Kingdom directive" [p.153](#)
- "Limitazioni di impiego" [p.153](#)
- "Riferimenti ai sistemi operativi" [p.154](#)
- "Marchi di fabbrica" [p.154](#)
- "Nota sul copyright" [p.154](#)
- "Attribuzione del copyright" [p.155](#)

Indication of the manufacturer and the importer in accordance with requirements of EU directive

Manufacturer: SEIKO EPSON CORPORATION
Address: 3-5, Owa 3-chome, Suwa-shi, Nagano-ken 392-8502 Japan
Telephone: 81-266-52-3131
<http://www.epson.com/>

Importer: EPSON EUROPE B.V.
Address: Atlas Arena, Asia Building, Hoogoorddreef 5,1101 BA Amsterdam Zuidoost
The Netherlands
Telephone: 31-20-314-5000
<http://www.epson.eu/>

Indication of the manufacturer and the importer in accordance with requirements of United Kingdom directive

Manufacturer: SEIKO EPSON CORPORATION
Address: 3-5, Owa 3-chome, Suwa-shi, Nagano-ken 392-8502 Japan
Telephone: 81-266-52-3131
<http://www.epson.com/>

Importer: Epson (UK) Ltd.
Address: Westside, London Road, Hemel Hempstead, Hertfordshire, HP3 9TD,
United Kingdom
<http://www.epson.co.uk>

Limitazioni di impiego

Quando questo prodotto viene impiegato in applicazioni che richiedono un alto grado di affidabilità o sicurezza, come nel caso di dispositivi per trasporto aereo, treno, nave, motoveicoli, ecc., dispositivi per la prevenzione di disastri, dispositivi di sicurezza vari, ecc. o dispositivi di precisione/funzionali ecc., deve essere utilizzato solo dopo aver considerato l'inclusione nel progetto di elementi di ridondanza e resistenza ai guasti aventi lo scopo di mantenere la sicurezza e l'affidabilità dell'intero sistema. Poiché questo prodotto è stato progettato per essere usato in applicazioni che richiedono un altissimo grado di affidabilità o sicurezza, come in apparecchiature aerospaziali, reti di comunicazione, controllo di impianti nucleari o apparecchi per l'assistenza medica utilizzati nella cura diretta dei pazienti, ecc., è necessario usare il proprio giudizio nel valutare l'idoneità del prodotto.

Riferimenti ai sistemi operativi

- Sistema operativo Microsoft® Windows® 8.1
- Sistema operativo Microsoft® Windows® 10
- Sistema operativo Microsoft® Windows® 11

Nella presente guida, i suddetti sistemi operativi sono indicati rispettivamente con "Windows 8.1", "Windows 10" e "Windows 11". Inoltre, tali sistemi operativi sono indicati collettivamente con il termine "Windows".

- macOS 10.13.x
- macOS 10.14.x
- macOS 10.15.x
- macOS 11.0.x
- macOS 12.0.x
- macOS 13.0.x

Nella presente guida, il termine collettivo "Mac" è utilizzato in riferimento a tutti i sistemi operativi di cui sopra.

Marchi di fabbrica

EPSON è un marchio registrato di Seiko Epson Corporation.

Mac, OS X e macOS sono marchi di fabbrica di Apple Inc.

Microsoft, Windows e Windows Server sono marchi o marchi registrati di Microsoft Corporation negli Stati Uniti e/o in altri paesi.

HDMI, il logo HDMI e High-Definition Multimedia Interface sono marchi commerciali o marchi registrati di HDMI Licensing Administrator Inc.



Il marchio PjLink è un marchio in fase di registrazione o già registrato in Giappone, Stati Uniti e altri paesi e regioni.

Intel® è un marchio di fabbrica registrato di Intel Corporation negli Stati Uniti e/o in altri paesi.

Android TV™ è un marchio registrato di Google LLC.

Gli altri nomi di prodotti citati in questo documento sono utilizzati anche a scopi identificativi e possono essere marchi commerciali dei rispettivi proprietari. Epson rinuncia espressamente a tutti i diritti su questi marchi.

Nota sul copyright

Tutti i diritti riservati. Nessuna parte di questa pubblicazione può essere riprodotta, memorizzata in sistemi informatici o trasmessa in qualsiasi forma o con qualsiasi mezzo, elettronico, meccanico, con fotocopie, registrazioni o altro mezzo, senza previa autorizzazione scritta di Seiko Epson Corporation. Non viene assunta alcuna responsabilità esplicita né relativamente all'uso delle informazioni contenute nel presente documento. Né si assume alcuna responsabilità per eventuali danni derivanti dall'uso delle informazioni contenute nel presente documento.

Né Seiko Epson Corporation né le sue società affiliate potranno essere ritenute responsabili nei confronti dell'acquirente di questo prodotto o verso terzi per danni, perdite, oneri o spese sostenute o subite dall'acquirente o da terzi in seguito a incidenti, uso errato o uso improprio del presente prodotto, oppure a modifiche, interventi di riparazione o alterazioni non autorizzate effettuate sullo stesso, oppure (con esclusione degli Stati Uniti) alla mancata stretta osservanza delle istruzioni operative e di manutenzione fornite da Seiko Epson Corporation.

Seiko Epson Corporation non potrà essere ritenuta responsabile per eventuali danni o inconvenienti derivanti dall'uso di accessori opzionali o materiali di consumo diversi da quelli indicati da Seiko Epson Corporation come Prodotti originali Epson o Prodotti approvati Epson.

Il contenuto di questo manuale è soggetto a modifica o aggiornamento senza preavviso.

Attribuzione del copyright

Queste informazioni sono soggette a modifica senza preavviso.

© 2024 Seiko Epson Corporation

2024.5 414507700IT